

ASSY® – A CSAVAR

A FA- ÉS ÉPÍTŐIPAR SZÁMÁRA

**AMIT ÖN FELÉPÍT -
MI ÖSSZETARTJUK!**



Univerzális felhasználás	11
Szerkezetek és tetők	36
Födém, padló és fal	54
Kültéri alkalmazások és rozsdamentes acél	65
Bútoripar	81
Ablakgyártás és -szerelés	99



1 AW®hajtás – nagyobb erő

- Optimális erőátvitel
- Kiváló illeszkedés
- Gyors beillesztés
- A csavar biztos felülése
- Minimális mennyiségű bit kifordulás
- A bit nem billeg a csavarfejben
- A csavar felületkezelése nem sérül
- 3,0 - 12,0 mm-ig csak 5 féle bitméret
- A keresztthornyolt és a torx hajtás előnyeinek párosítása:



Kereszthornyolt

TX

AW®hajtás

Ø 3,0–12,0 – kevés bitmérettel lefedve!

AW®hajtás			
Ø	Régi	Új	Előny
3,0	10	10	A nagyméretű AW® 20 hajtásnak köszönhetően Ø 3,5 esetén = csökken a bitek kopása.
3,5	10	20	
4,0	20	20	
4,5	20	20	A nagyméretű AW® 30 hajtásnak köszönhetően Ø 6,0 esetén = csökken a bitek kopása
5,0	25	20	
6,0	25	30	3 átmérő = 1 bitméret!
7,0	30	30	
8,0	40	40	3-ból 1-et! A biteket nem szükséges gyakran cserélni!
10,0*	40	40	
12,0*	-	40	

* egyedi esetekben AW® 50

KEZDJÜK A FEJJEL...

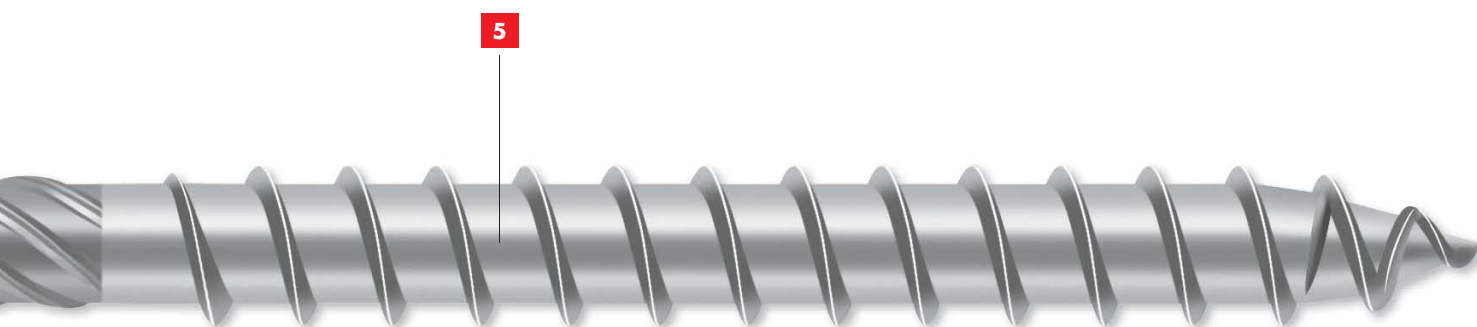

2 Fejformák

Mindenféle felhasználásra optimalizálva

- Nagy fejátmérő a maximális erőátvitel érdekében
- Kisfejű változatok a minimális láthatóság érdekében
- Megerősített szárak az optimális fémrögzítésekhez
- Az optimális rögzítésnek vagy süllyesztésnek megfelelően kialakított fejszögek.



Süllyesztett fej



Süllyesztett marózsebes fej



Süllyesztett fej maróbordákkal



Süllyesztett lencsefej



Tárcsafej



Tárcsafej II



Hengeres fej



D-fej



Kombi ill. hatlapú fej



Csavarfej gerendatalphoz



Top Head fej

3 Marózsebek – mindenová besüllyednek

Marózseb – kevesebb forgács

- Fa felületekhez és vasalatokhoz
- Alig okoz sérülést a kezelt fafelületeken
- Kevesebb forgácsképződés a felületen

Maróbordák - magas süllyesztő teljesítmény a kemény anyagokhoz

- Rossz minőségű fához és a rozsdamentes kivitelű csavarokhoz

4 Nagy méretű szármaró – kisebb erőt igényel a hajtás

Segítség a kisebb erő ráfordításához

($\varnothing = 5$ mm-től és $l_g = 70$ mm-től)

- A behajtási nyomaték csökkentése, különösen hosszú csavarok esetén
- A behajtószerszámok kímélése

5 Erős csavarmag – magas szakítószilárdság és maximális erő

Extra erős csavarmag

- Magas fokú hajlíthatóság alacsony edzés mellett
- Maximális erőátvitel

A LEGJOBB TULAJDONSÁGOK MINDEN FORMÁHOZ

ASSY® Ø 3,0-14,0 mm

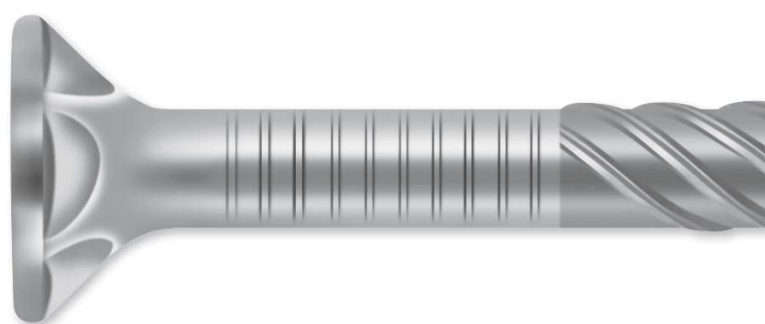

6 Menetek – maximális erőátvitel

Aszimmetrikus menet a maximális húzóerő érdekében

- Csekély behajtási nyomaték
- Nagy behúzási erő
- A szokványos forgácsolócsavarokhoz képest gyorsabb behajtás
- Duplamenetes kivitel: 3,0 – 4,5 mm
- Durvamenetes kivitel: 5,0 – 12,0 mm

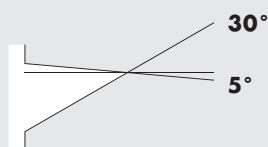

Szimmetrikus menet (csak ASSY plus VG esetén) a nyomó- és húzóerő-átvitel érdekében

- A váltakozó irányú erőátviteli terhelésekhez

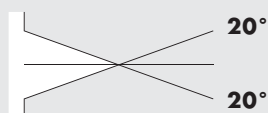

Durva menetes kivitel

- Erősebb rögzítés fa alkatrészek esetén

Duplamenetes kivitel

- Gyors csavarozáshoz

7 Menetek elhelyezése

Részmenetes kivitel – a fából készült alkatrészek összehúzásához

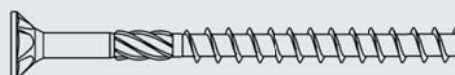

Fej alatti menetes kivitel – a megnövelt összehúzó erő érdekében

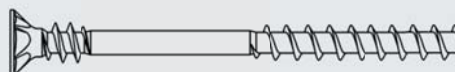

Tövigenetes kivitel – a maximális erőátvitel érdekében

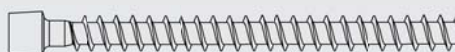

Duplamenetes kivitel – távtartáshoz



... ÉS FEJEZZÜK BE A CSÚCSON!

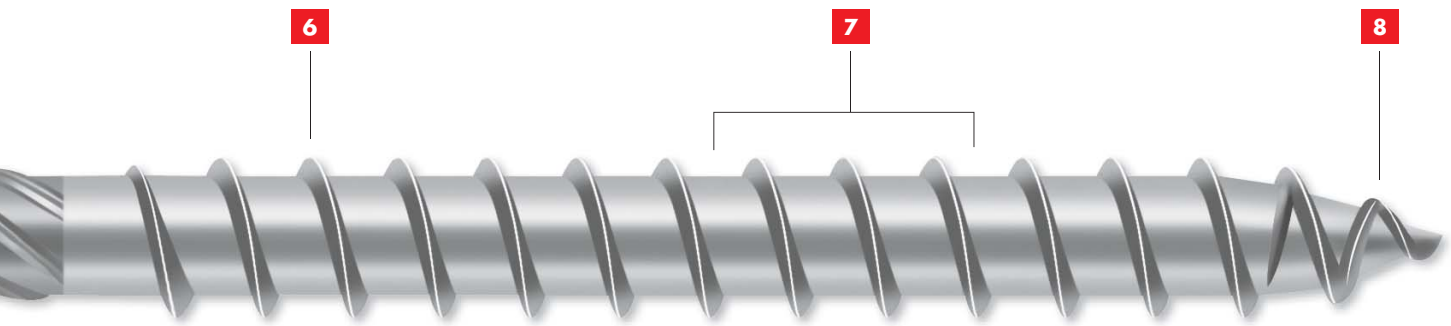

8 Csavarhegyek – a gyors fogásra, az alacsony feszítőerőre vagy mindkettőre optimalizálva.

Csúcsmenet – ideális a műanyag dübellel történő használathoz, illetve a kövekbe történő csavarozáshoz

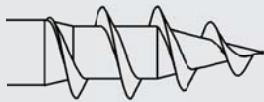

Plus fúróhegy, piramis forma – minimális csavarozási távolságokhoz és ferde behajtáshoz

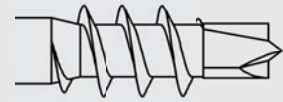

Gyűrűs-/ellenmenetes – kis peremtávolságokhoz/ alacsony feszítőerőhöz és gyors becsavaráshoz

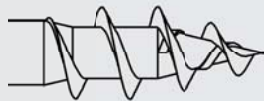
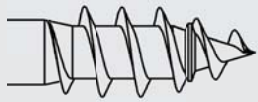

Plus fúróhegy, hegyes forma – minimális csavarozási távolságokhoz és a hosszú csavarok lehetőleg könnyebb behajtásához

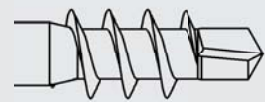

ASSY® – A SOKOLDALÚ

CSAVAR

1 Szerkezetek és tetők

ASSY® 3.0 gerendatalp csavar

Sajtolt lemezekhez, 45. oldal



ASSY® 3.0 Kombi

Falkeret szereléshez, 41. oldal



ASSY® 3.0 SK részmenetes kivitel, 37. oldal



ASSY® 3.0 SK tövigmenetes kivitel

Lemzrögzítéshez, csavarozáshoz, 39/40. oldal



Isotop® ASSY® duplamenetes kivitel

Tetőszigeteléshez, 52. oldal



ASSY® plus VG tövigmenetes kivitel

Faszerkezetek megerősítéséhez, 48. oldal

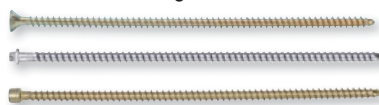

ASSY® Kombi

Szállítóhorgony rögzítéshez, 43. oldal



ASSY® 3.0 HB részmenetes kivitel

Ághelyes faalkatrészekhez / zsaluépítéshez, 46. oldal



D-Anker duplamenetes kivitel

Tetőgerinc-rögzítéshez, 52. oldal



2 Bútoripar

ASSY® 3.0 fejfuratos kivitel, 87. oldal



ASSY® 3.0 zsanércsavar, 90. oldal

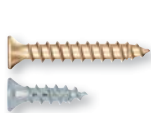

ASSY® 3.0 hátfal csavar, 91. oldal



ASSY® plus Korpus

Méretezett menethosszokkal, 84. oldal



ASSY® plus Korpus fejfuratos kivitel

Méretezett menethosszokkal, 87. oldal



ASSY® P Összehúzó hatással, 82. oldal



ASSY® P plus Összehúzó hatással, 83. oldal



Euro-csavar Szerelőlemezekhez és a bútorigarban használatos vasalatokhoz, 93-94. oldal



Sarokrögző-csavar A bútorigarban használatos korpuszok rögzítéséhez, 92. oldal



3 Ablakgyártás és -szerelés

ASSY® 3.0 FBS

Fa ablakok vasalataihoz, 100. oldal



ASSY® 3.0 FBS

Fa ablakok vasalataihoz, 101. oldal



ASSY® FES 3.0 Fa ablakok szárnyainak felcsavarozásához, 102. oldal



ASSY® FKS 3.0 Összehúzó hatással az erőlködés nélküli szereléshez, 102. oldal



Amo III Ablakok falazathoz történő rögzítéséhez, 108. oldal



Amo Y

Ablakok falazathoz (pórusbeton) történő rögzítéséhez, 111. oldal



Univerzális felhasználás

ASSY® 3.0 univerzális beltéri csavarok, 17-26. és 29-35. oldal

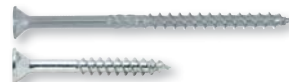

ASSY® 3.0 cink-nikkel kivitel

Nedves környezetben, 27. és 31. oldal

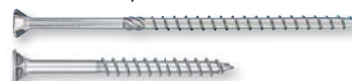

ASSY® 3.0 plus

Szegélyközeli csavarkötéshez, 36-39. oldal



4 Födém, padló és fal

ASSY® plus 60° süllyesztett fejű kivitel

Részmenettel nutféderes deszkákhoz, 57. oldal



ASSY® plus 60° részmenetes, 58. oldal



ASSY® Sportpadló csavarozáshoz, 58. oldal



ASSY® kötegelt kiszerelés, 59. oldal



Jamo®/Jamo® plus

Beállítható szerelési távolság, 60. oldal



ASSY® D Dübél szereléshez, 63. oldal



5 Kültéri alkalmazások és rozsdamentes acél

ASSY® 3.0 A2

Univerzális kültéri felhasználáshoz, 66-68. oldal



ASSY® plus A2

Szegélyközeli csavarozáshoz, 75-76. oldal



ASSY® 3.0 SK A2 részmenetes, 74. oldal



ASSY® 3.0 SK A2 tövigmenetes, 75. oldal



ASSY® plus D-fej A2 tövigmenetes kivitel

Beállítható szerelési távolsággal, 78. oldal



ASSY® 3.0 HCR részmenetes kivitel,

Magas fokú korróziállósággal, 69. oldal



6 Teraszok

ASSY® plus A2 csavar

Teraszpítéshez, 79. oldal



ASSY® plus A2 csavar

Teraszpítéshez, 80. oldal



ASSY® plus A4 csavar

Teraszpítéshez, 80. oldal

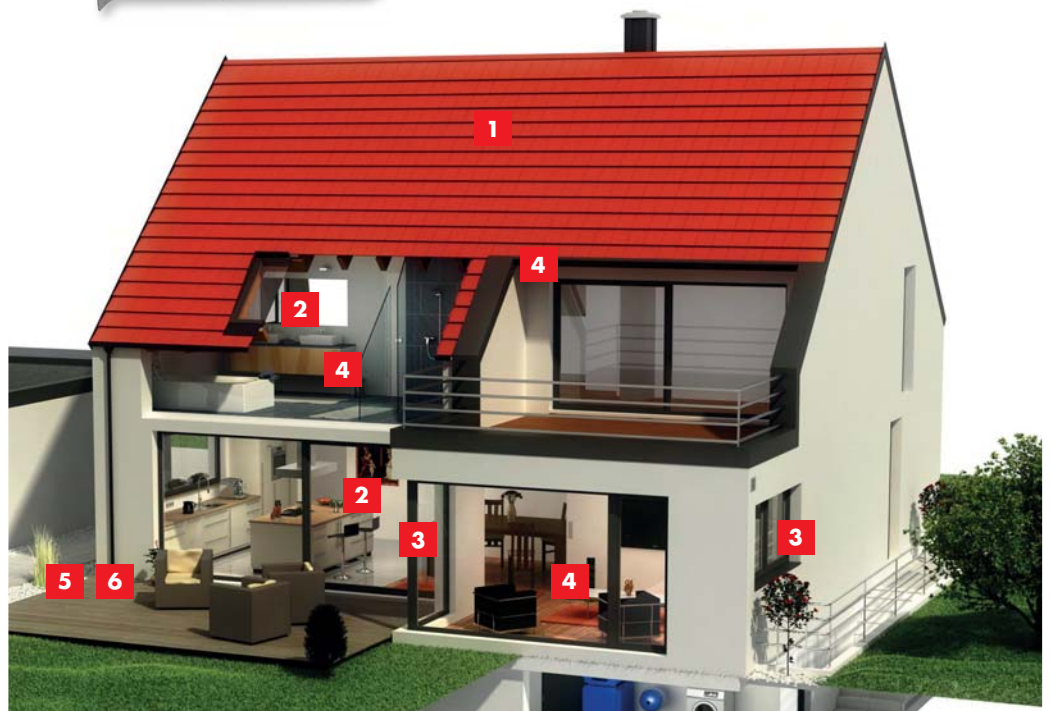

FONTOS INFORMÁCIÓ

A SÁRGÁRA HORGANYZOTT KÖTŐELEMekkel KAPCSOLATBAN

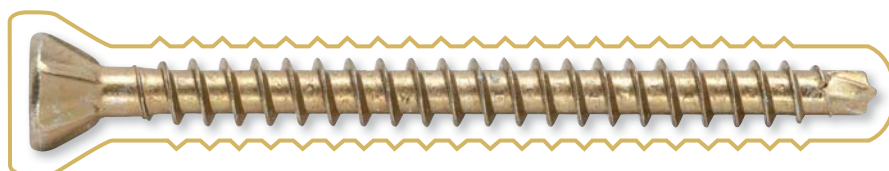

A hat vegyértékű krómot tartalmazó korróziógátló bevonatok Európában, az elektromos berendezésekben és a járműiparban már körülbelül 10 éve nem vagy csak nagyon korlátozottan engedélyezettek. Ez elsősorban a sárgára és feketére horganyzott rögzítőelemekre vonatkozik. Az építőiparban azonban az ilyen felületkezeléssel rendelkező rögzítőelemek a korábbihoz hasonlóan még mindig alkalmazhatók.

Bár a sárgára és feketére horganyzott rögzítőelemekre vonatkozó általános alkalmazási tilalom jelenleg még nem várható, az egyes vegyi anyagokra vonatkozó tervezett alkalmazási tilalom miatt a horganyzott kötőelemek felhasználóit is érintő változások jönnek majd.

2013 áprilisában az olyan vegyi anyagokat, mint pl. a krómsavat és a krómtrioxidot felvették az Európa-szerte érvényes REACH-rendelet XIV. mellékletébe. Mindkét fent említett vegyi anyag olyan elektrolitekben használatos, melyek a rögzítőelemek horganyzásához szükségesek.

A REACH-rendelet fontos kitűzött célja magas színvonalú védelem biztosítása a vegyi anyagok használatából eredő veszélyek ellen az emberi egészség és a környezet megóvása érdekében. A krómsavról és a króm-dioxidról úgy tartják, hogy károsak az egészségre és a környezetre, ezért ezen anyagok további alkalmazása előre láthatólag 2017 szeptemberétől csak komoly megkötésekkel és korlátozott felhasználási területen lesz lehetséges.

Az Adolf Würth GmbH & Co. KG abból indul ki, hogy a sárgára horganyzott bevonatok száma az alacsonyabb kereslet és a magas környezetvédelmi ráfordítások következtében egyre inkább csökkenni fog, és ezzel párhuzamosan az ilyen termékek ára erőteljes emelkedésnek indul. Bár alternatívaként alapvetően rendelkezésre állnak különböző bevonatok, ezek azonban a magasabb követelményeket támogató bevonatolási folyamatok és az ehhez szükséges technológiák miatt magasabb árfekvésűek, mint a szokványos korrózió ellen védő bevonatok.

Ebből kifolyólag azt ajánljuk minden sárgára horganyzott ASSY® csavar felhasználónknak, hogy járjanak utána, hogy a sárgára horganyzott csavarok alkalmazása szükséges-e, illetve gondolják át például a kékre passzívált ASSY® csavarokra történő átállás lehetőségét.

EGY CSAVAR, EGY ENGEDÉLY, MEGANNYI ELŐNY

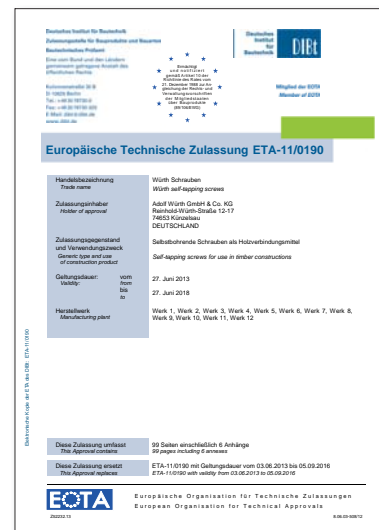

Az alapok

Az ETA európai műszaki engedély az Európai Közösségi Tanács 1988. december 21-én hozott 89/106/EGK irányelvének értelmében általánosan elismert igazolás az építőipari termékek műszaki felhasználhatóságára vonatkozólag. **Az ASSY® csavarok ETA 11/0190 minősítést kaptak**

Az ASSY® csavarok általános előnyei

- Egy csavar mindenhez = az ETA 11/0190 felöleli az ASSY® csavarokat + tartozékokat
- A tartozékok palettája kibővült a 45°-os lemezzel
- Engedélyezett, korrózióálló cink-nikkel bevonat

Az ASSY® csavarok műszaki előnyei

- Alkalmazható fenyőfélékből és lombos fákból készült alapanyagokhoz is (bükk és tölgy)
- Nagyon kis perem- és csavartávolságok rétegelt lemezek esetén is
- Magas fokú terhelhetőség és csavarhúzóerő értékek

Példák az ASSY® csavarok felhasználásának előnyeire

- Az Eurocode használatával nem kiszámítható alkalmazások méretezése.
- A csavarozható anyagfajták kiterjesztése további faanyagokkal, pl. rétegelt furnér, rétegelt lemezek, táblásított faanyagok, a rögzítendő anyagfajták kiterjesztése a faanyagok piacán szokványos anyagfajtákra
- A száliránnyal párhuzamos csavarozás
- Az ASSY® csavarok alkalmazása \varnothing 6 mm átmérőtől a tető- és homlokzatszigetelésekhez
- Farostlemezről készült ellentartó lécek rögzítése
- Akár 400 mm vastag tetőszigetelő anyagok rögzítése
- Erősítések rögzítése tövigmenetes csavarok segítségével
- Húzócsatlakozás rögzítése tövigmenetes csavarokkal (kb. 50%-os szűkítéssel)

További előnyök ügyfeleink számára

- Ügyfélközpontú termék megoldások a moduláris csavarfelépítésnek köszönhetően
- A szerelt termékek könnyebb exportja az Európa-szerte érvényes ETA-engedélynek köszönhetően
- Magasabb fokú termékbiztonság a 2+ eljárás szerinti CE tanúsítványnak köszönhetően

FONTOS TUDNIVALÓK

AZ OPTIMÁLIS HASZNÁLATHOZ

Kültéri felhasználás

Az acélból készült, korróziógátló bevonattal rendelkező ASSY® csavarok nem használhatók kültéren vagy olyan beltérben, amely rövid ideig vagy tartósan magas páratartalomnak van kitéve! Ilyen esetekben pl. az ASSY® 3.0 A2 rozsdamentes acél csavarok alkalmazását ajánljuk. A nikkel vagy sárgaréz anyagú bevonatok kizárólag dekorációs célokat szolgálnak = nem pedig a korrózió elleni védelmet!

Alkalmazás lombos fákból készült anyagok és előfúrás esetén

Az ASSY® csavarok fenyőfélékből készült anyagok esetén akár előfúrás nélkül, akár előfúrással becsavarhatók. A bükkből vagy tölgyből készült faanyagok esetén az ASSY® csavarok kizárólag előfúrt lyukba csavarhatók be. Az előfúrt lyuk átmérőjének meg kell felelnie a táblázatban megadott értékeknek.

A menet külső átmérője [mm]-ben	Az előfúrt lyuk átmérője $\pm 0,1$ mm [mm] tűréssel megadva	
	Fenyőfélékből készült faanyagok	Bükkből vagy tölgyből készült faanyagok
4,0	2,5	3,0
4,5	2,5	3,5
5,0	3,0	3,5
6,0	4,0	4,0
7,0	4,0	5,0
8,0	5,0	6,0
10,0	6,0	7,0
12,0	7,0	8,0
14,0	8,0	9,0

Műanyag dübelekkel történő felhasználás

Az ASSY® 3.0 forgácslap- és faipari csavarok a fa alapanyagokkal történő használatra optimalizáltak. Ezek műanyag dübelekkel történő használata a teherbírás csökkenését eredményezheti. Ezért műanyag dübelekkel történő használat esetére pl. optimalizált menetes hegy nélküli (fúróhegy, ellenmenet, gyűrűsmenet, hullámhorony, hántolóhorony stb.) ASSY® D csavarok alkalmazását ajánljuk.

UNIVERZÁLIS FELHASZNÁLÁS



WÜRTH
0170 05050
4 647576 802944
250
5,0x50
ASSY 3.0 - Schrauben
Senkfräskopfkopf - AW 20
Vollgewinde
Stahl, vz.blau pass. (AZK)

WÜRTH
0170 14560
4 647576 802944
250
4,5x60/30
ASSY 3.0 - Schrauben
Senkfräskopfkopf - AW 20
Teilgewinde
Stahl, vz.blau pass. (AZK)

ASSY® 3.0 HORGANYZOTT FORGÁCSLAPCSAVAR



Alapanyag: Edzett acél
Felület: Horganyzott
Fejforma: Süllyesztett fej
Fej részletei: Marózsebek
Menet kivitele: Részmenet
Menet jellege: Facsavarmenet
Menetforma: Duplamenet
Csúcsforma: Gyűrűs menettel ellátott csavarhegy
Felhasználási terület: Univerzális, bútorok, korpuzok, vasalatok
A következő anyagokhoz: Rétegelt lemezek, fa, fa alapanyagok, lombos fákból készült faanyagok, LVL, fenyőfélékből készült faanyagok

A bútorigar, szárazépítészet, belsőépítészet, tetőtéri alkalmazások és faipari alkalmazások területén történő univerzális felhasználáshoz.



ETA-11/0190

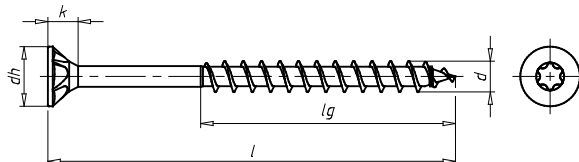

d	l	Menethossz (lg)	d _h	k	Belső hajtás	Cikkszám:
3 mm	20 mm	12 mm	6 mm	1,8 mm	AW10	0170 130 20
3 mm	25 mm	17 mm	6 mm	1,8 mm	AW10	0170 130 25
3 mm	30 mm	17 mm	6 mm	1,8 mm	AW10	0170 130 30
3 mm	35 mm	22 mm	6 mm	1,8 mm	AW10	0170 130 35
3 mm	40 mm	25 mm	6 mm	1,8 mm	AW10	0170 130 40
3,5 mm	20 mm	12 mm	7 mm	2,1 mm	AW20	0170 135 20
3,5 mm	25 mm	17 mm	7 mm	2,1 mm	AW20	0170 135 25
3,5 mm	30 mm	18 mm	7 mm	2,1 mm	AW20	0170 135 30
3,5 mm	35 mm	21 mm	7 mm	2,1 mm	AW20	0170 135 35
3,5 mm	40 mm	25 mm	7 mm	2,1 mm	AW20	0170 135 40
3,5 mm	45 mm	30 mm	7 mm	2,1 mm	AW20	0170 135 45
3,5 mm	50 mm	30 mm	7 mm	2,1 mm	AW20	0170 135 50
4 mm	20 mm	12 mm	8 mm	2,5 mm	AW20	0170 140 20
4 mm	25 mm	18 mm	8 mm	2,5 mm	AW20	0170 140 25
4 mm	30 mm	18 mm	8 mm	2,5 mm	AW20	0170 140 30
4 mm	35 mm	21 mm	8 mm	2,5 mm	AW20	0170 140 35
4 mm	40 mm	24 mm	8 mm	2,5 mm	AW20	0170 140 40
4 mm	45 mm	29 mm	8 mm	2,5 mm	AW20	0170 140 45
4 mm	50 mm	29 mm	8 mm	2,5 mm	AW20	0170 140 50
4 mm	55 mm	34 mm	8 mm	2,5 mm	AW20	0170 140 55
4 mm	60 mm	34 mm	8 mm	2,5 mm	AW20	0170 140 60
4 mm	70 mm	34 mm	8 mm	2,5 mm	AW20	0170 140 70
4,5 mm	35 mm	21 mm	8,9 mm	2,7 mm	AW20	0170 145 35
4,5 mm	40 mm	26 mm	8,9 mm	2,7 mm	AW20	0170 145 40
4,5 mm	45 mm	26 mm	8,9 mm	2,7 mm	AW20	0170 145 45
4,5 mm	50 mm	28 mm	8,9 mm	2,7 mm	AW20	0170 145 50
4,5 mm	60 mm	33 mm	8,9 mm	2,7 mm	AW20	0170 145 60
4,5 mm	70 mm	38 mm	8,9 mm	2,7 mm	AW20	0170 145 70
4,5 mm	80 mm	43 mm	8,9 mm	2,7 mm	AW20	0170 145 80
4,5 mm	100 mm	48 mm	9 mm	2,7 mm	AW20	0170 145 100
5 mm	30 mm	20 mm	9,6 mm	3,1 mm	AW20	0170 150 30

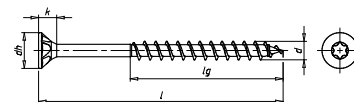
Folytatás ASSY® 3.0 HORGANYZOTT FORGÁCSLAPCSAVAROK

d	l	Menethossz (lg)	dh	k	Belső hajtás	Cikkszám:
5 mm	35 mm	20 mm	9,6 mm	3,1 mm	AW20	0170 150 35
5 mm	40 mm	25 mm	9,6 mm	3,1 mm	AW20	0170 150 40
5 mm	45 mm	30 mm	9,6 mm	3,1 mm	AW20	0170 150 45
5 mm	50 mm	30 mm	9,6 mm	3,1 mm	AW20	0170 150 50
5 mm	55 mm	32 mm	9,6 mm	3,1 mm	AW20	0170 150 55
5 mm	60 mm	37 mm	9,6 mm	3,1 mm	AW20	0170 150 60
5 mm	70 mm	42 mm	9,6 mm	3,1 mm	AW20	0170 150 70
5 mm	80 mm	42 mm	9,6 mm	3,1 mm	AW20	0170 150 80
5 mm	90 mm	47 mm	9,6 mm	3,1 mm	AW20	0170 150 90
5 mm	100 mm	52 mm	9,6 mm	3,1 mm	AW20	0170 150 100
5 mm	110 mm	52 mm	9,6 mm	3,1 mm	AW20	0170 150 110
5 mm	120 mm	62 mm	9,6 mm	3,1 mm	AW20	0170 150 120
6 mm	40 mm	24 mm	12 mm	4,2 mm	AW30	0170 160 40
6 mm	50 mm	32 mm	12 mm	4,2 mm	AW30	0170 160 50
6 mm	60 mm	37 mm	12 mm	4,2 mm	AW30	0170 160 60
6 mm	70 mm	42 mm	12 mm	4,2 mm	AW30	0170 160 70
6 mm	80 mm	50 mm	12 mm	4,2 mm	AW30	0170 160 80
6 mm	90 mm	50 mm	12 mm	4,2 mm	AW30	0170 160 90
6 mm	100 mm	60 mm	12 mm	4,2 mm	AW30	0170 160 100
6 mm	110 mm	70 mm	12 mm	4,2 mm	AW30	0170 160 110
6 mm	120 mm	70 mm	12 mm	4,2 mm	AW30	0170 160 120
6 mm	130 mm	70 mm	12 mm	4,2 mm	AW30	0170 160 130
6 mm	140 mm	70 mm	12 mm	4,2 mm	AW30	0170 160 140
6 mm	150 mm	70 mm	12 mm	4,2 mm	AW30	0170 160 150
6 mm	160 mm	70 mm	12 mm	4,2 mm	AW30	0170 160 160
6 mm	180 mm	70 mm	12 mm	4,2 mm	AW30	0170 160 180
6 mm	200 mm	70 mm	12 mm	4,2 mm	AW30	0170 160 200
6 mm	220 mm	70 mm	12 mm	4,2 mm	AW30	0170 160 220
6 mm	240 mm	70 mm	12 mm	4,2 mm	AW30	0170 160 240
6 mm	260 mm	70 mm	12 mm	4,2 mm	AW30	0170 160 260
6 mm	280 mm	70 mm	12 mm	4,2 mm	AW30	0170 160 280
6 mm	300 mm	70 mm	12 mm	4,2 mm	AW30	0170 160 300

ASSY® 3.0 HORGANYZOTT FORGÁCSLAPCSAVAR



Alapanyag: Edzett acél

Felület: Horganyzott

Fejforma: Süllyesztett fej

Menet kivitele: Tövigmenet

Menet jellege: Facsavarmenet

Menetforma: Duplamenet

Csúcsforma: Gyűrűs menettel ellátott csavarhegy

Felhasználási terület: Univerzális, bútorok, korpuzok, vasalatok

A következő anyagokhoz: Fa, fa alapanyagú lemezek, fenyőfélékből készült faanyagok, rétegelt lemezek, lombos fákból készült faanyagok, LVL

A bútorigar, szárazépítészet, belsőépítészet és a vasalatrögzítés területén történő univerzális felhasználáshoz.



ETA-11/0190

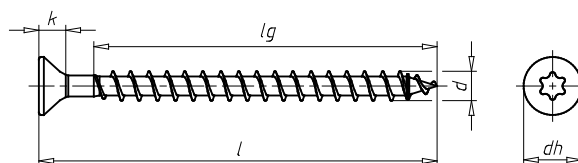

d	l	Menethossz (lg)	d _h	k	Belső hajtás	Cikkszám:
3 mm	10 mm	7 mm	6 mm	1,8 mm	AW10	0170 030 10
3 mm	12 mm	9 mm	6 mm	1,8 mm	AW10	0170 030 12
3 mm	13 mm	10 mm	6 mm	1,8 mm	AW10	0170 030 13
3 mm	15 mm	12 mm	6 mm	1,8 mm	AW10	0170 030 15
3 mm	16 mm	13 mm	6 mm	1,8 mm	AW10	0170 030 16
3 mm	17 mm	14 mm	6 mm	1,8 mm	AW10	0170 030 17
3 mm	20 mm	17 mm	6 mm	1,8 mm	AW10	0170 030 20
3 mm	25 mm	22 mm	6 mm	1,8 mm	AW10	0170 030 25
3 mm	30 mm	25 mm	6 mm	1,8 mm	AW10	0170 030 30
3 mm	35 mm	30 mm	6 mm	1,8 mm	AW10	0170 030 35
3 mm	40 mm	35 mm	6 mm	1,8 mm	AW10	0170 030 40
3 mm	45 mm	35 mm	6 mm	1,8 mm	AW10	0170 030 45
3,5 mm	12 mm	8 mm	7 mm	2,1 mm	AW20	0170 035 12
3,5 mm	13 mm	9 mm	7 mm	2,1 mm	AW20	0170 035 13
3,5 mm	15 mm	11 mm	7 mm	2,1 mm	AW20	0170 035 15
3,5 mm	16 mm	12 mm	7 mm	2,1 mm	AW20	0170 035 16
3,5 mm	16 mm	13 mm	7 mm	1,8 mm	AW10	0170 435 16
3,5 mm	17 mm	13 mm	7 mm	2,1 mm	AW20	0170 035 17
3,5 mm	20 mm	16 mm	7 mm	2,1 mm	AW20	0170 035 20
3,5 mm	20 mm	17 mm	7 mm	1,8 mm	AW10	0170 435 20
3,5 mm	25 mm	21 mm	7 mm	2,1 mm	AW20	0170 035 25
3,5 mm	25 mm	22 mm	7 mm	1,8 mm	AW10	0170 435 25
3,5 mm	30 mm	25 mm	7 mm	1,8 mm	AW10	0170 435 30
3,5 mm	30 mm	25 mm	7 mm	2,1 mm	AW20	0170 035 30
3,5 mm	35 mm	30 mm	7 mm	1,8 mm	AW10	0170 435 35
3,5 mm	35 mm	30 mm	7 mm	2,1 mm	AW20	0170 035 35
3,5 mm	40 mm	35 mm	7 mm	2,1 mm	AW20	0170 035 40
3,5 mm	45 mm	40 mm	7 mm	2,1 mm	AW20	0170 035 45
3,5 mm	50 mm	45 mm	7 mm	2,1 mm	AW20	0170 035 50
4 mm	12 mm	8 mm	8 mm	2,5 mm	AW20	0170 040 12
4 mm	13 mm	9 mm	8 mm	2,5 mm	AW20	0170 040 13
4 mm	15 mm	11 mm	8 mm	2,5 mm	AW20	0170 040 15
4 mm	16 mm	12 mm	8 mm	2,5 mm	AW20	0170 040 16

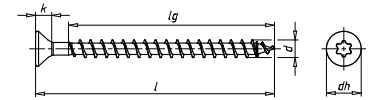
Folytatás ASSY® 3.0 HORGANYZOTT FORGÁCSLAPCSAVAROK

d	l	Menethossz (lg)	d _h	k	Belső hajtás	Cikkszám:
4 mm	17 mm	13 mm	8 mm	2,5 mm	AW20	0170 040 17
4 mm	20 mm	16 mm	8 mm	2,5 mm	AW20	0170 040 20
4 mm	25 mm	21 mm	8 mm	2,5 mm	AW20	0170 040 25
4 mm	30 mm	24 mm	8 mm	2,5 mm	AW20	0170 040 30
4 mm	35 mm	29 mm	8 mm	2,5 mm	AW20	0170 040 35
4 mm	40 mm	34 mm	8 mm	2,5 mm	AW20	0170 040 40
4 mm	45 mm	39 mm	8 mm	2,5 mm	AW20	0170 040 45
4 mm	50 mm	44 mm	8 mm	2,5 mm	AW20	0170 040 50
4 mm	55 mm	49 mm	8 mm	2,5 mm	AW20	0170 040 55
4,5 mm	15 mm	11 mm	8,9 mm	2,7 mm	AW20	0170 045 15
4,5 mm	17 mm	13 mm	8,9 mm	2,7 mm	AW20	0170 045 17
4,5 mm	20 mm	16 mm	8,9 mm	2,7 mm	AW20	0170 045 20
4,5 mm	25 mm	21 mm	8,9 mm	2,7 mm	AW20	0170 045 25
4,5 mm	30 mm	26 mm	8,9 mm	2,7 mm	AW20	0170 045 30
4,5 mm	35 mm	28 mm	8,9 mm	2,7 mm	AW20	0170 045 35
4,5 mm	40 mm	33 mm	8,9 mm	2,7 mm	AW20	0170 045 40
4,5 mm	45 mm	38 mm	8,9 mm	2,7 mm	AW20	0170 045 45
4,5 mm	50 mm	43 mm	8,9 mm	2,7 mm	AW20	0170 045 50
4,5 mm	55 mm	48 mm	8,9 mm	2,7 mm	AW20	0170 045 55
4,5 mm	60 mm	50 mm	8,9 mm	2,7 mm	AW20	0170 045 60
5 mm	16 mm	11 mm	9,6 mm	3,1 mm	AW20	0170 050 16
5 mm	20 mm	15 mm	9,6 mm	3,1 mm	AW20	0170 050 20

ASSY® 3.0 HORGANYZOTT FORGÁCSLAPCSAVAR



Alapanyag: Edzett acél

Felület: Horganyzott

Fejforma: Süllyesztett fej

Fej részletei: Marózebek

Menet kivitele: Tövigmenet

Menet jellege: Facsavarmenet

Menetforma: Durva menet

Csúcsforma: Ellenmenettel ellátott csavarhegy

Felhasználási terület: Tető, panelépítés, faipar, táblásított faanyagok, belsőépítészet, fa épületszerkezetek, bútorok, univerzális felhasználás

A következő anyagokhoz: Rétegelt lemezek, fa, fa alapanyagok, lombos fákból készült faanyagok, LVL, fenyőfélékből készült faanyagok

A bútorigar, szárazépítészet, belsőépítészet és a vasalatrögzítés területén történő univerzális felhasználáshoz.



ETA-11/0190

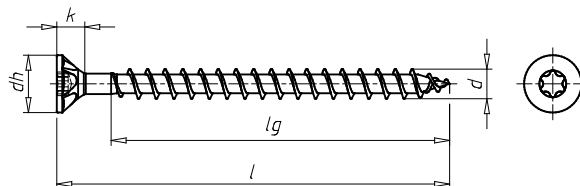

d	l	Menethossz (lg)	d _h	k	Belső hajtás	Cikkszám:
5 mm	25 mm	20 mm	9,6 mm	3,1 mm	AW20	0170 050 25
5 mm	30 mm	25 mm	9,6 mm	3,1 mm	AW20	0170 050 30
5 mm	35 mm	30 mm	9,6 mm	3,1 mm	AW20	0170 050 35
5 mm	40 mm	32 mm	9,6 mm	3,1 mm	AW20	0170 050 40
5 mm	45 mm	37 mm	9,6 mm	3,1 mm	AW20	0170 050 45
5 mm	50 mm	42 mm	9,6 mm	3,1 mm	AW20	0170 050 50
5 mm	55 mm	47 mm	9,6 mm	3,1 mm	AW20	0170 050 55
5 mm	60 mm	52 mm	9,6 mm	3,1 mm	AW20	0170 050 60
5 mm	70 mm	62 mm	9,6 mm	3,1 mm	AW20	0170 050 70
5 mm	80 mm	72 mm	9,6 mm	3,1 mm	AW20	0170 050 80
6 mm	30 mm	24 mm	12 mm	4,2 mm	AW30	0170 060 30
6 mm	40 mm	32 mm	12 mm	4,2 mm	AW30	0170 060 40
6 mm	45 mm	37 mm	12 mm	4,2 mm	AW30	0170 060 45
6 mm	50 mm	42 mm	12 mm	4,2 mm	AW30	0170 060 50
6 mm	55 mm	45 mm	12 mm	4,2 mm	AW30	0170 060 55
6 mm	60 mm	50 mm	12 mm	4,2 mm	AW30	0170 060 60
6 mm	70 mm	60 mm	12 mm	4,2 mm	AW30	0170 060 70
6 mm	80 mm	70 mm	12 mm	4,2 mm	AW30	0170 060 80

**ASSY® 3.0 SÁRGÁRA HORGANYZOTT
FORGÁCSLAPCSAVAR**

Alapanyag: Edzett acél

Felület: Sárgára horganyzott

Fejforma: Süllyesztett fej

Fej részletei: Marózsebek

Menet kivitele: Részmenet

Menet jellege: Facsavarment

Menetforma: Durva menet

Csúcsforma: Gyűrűs vagy ellenmenettel ellátott csavarhegy

Felhasználási terület: Szarufák feletti szigetelés, panelépítés, faipar, táblásított faanyagok, fa épületszerkezetek, univerzális felhasználás

A következő anyagokhoz: Rétegelt lemezek, fa, fa alapanyagok, lombos fákból készült faanyagok, LVL, fenyőfélékből készült faanyagok

A bútortipar és a belsőépítézet, valamint a faipar területén történő univerzális felhasználásra.



ETA-11/0190

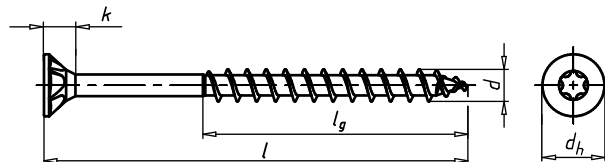

d	l	Menethossz (lg)	dh	k	Belső hajtás	Cikkszám:
3 mm	20 mm	12 mm	6 mm	1,8 mm	AW10	0170 330 20
3 mm	25 mm	17 mm	6 mm	1,8 mm	AW10	0170 330 25
3 mm	30 mm	17 mm	6 mm	1,8 mm	AW10	0170 330 30
3 mm	35 mm	22 mm	6 mm	1,8 mm	AW10	0170 330 35
3 mm	40 mm	25 mm	6 mm	1,8 mm	AW10	0170 330 40
3,5 mm	20 mm	12 mm	7 mm	2,1 mm	AW20	0170 335 20
3,5 mm	25 mm	17 mm	7 mm	2,1 mm	AW20	0170 335 25
3,5 mm	30 mm	18 mm	7 mm	2,1 mm	AW20	0170 335 30
3,5 mm	35 mm	21 mm	7 mm	2,1 mm	AW20	0170 335 35
3,5 mm	40 mm	25 mm	7 mm	2,1 mm	AW20	0170 335 40
3,5 mm	45 mm	30 mm	7 mm	2,1 mm	AW20	0170 335 45
3,5 mm	50 mm	30 mm	7 mm	2,1 mm	AW20	0170 335 50
4 mm	20 mm	12 mm	8 mm	2,5 mm	AW20	0170 340 20
4 mm	25 mm	18 mm	8 mm	2,5 mm	AW20	0170 340 25
4 mm	30 mm	18 mm	8 mm	2,5 mm	AW20	0170 340 30
4 mm	35 mm	21 mm	8 mm	2,5 mm	AW20	0170 340 35
4 mm	40 mm	24 mm	8 mm	2,7 mm	AW20	0170 340 40
4 mm	45 mm	29 mm	8 mm	2,5 mm	AW20	0170 340 45
4 mm	50 mm	29 mm	8 mm	2,5 mm	AW20	0170 340 50
4 mm	55 mm	34 mm	8 mm	2,5 mm	AW20	0170 340 55
4 mm	60 mm	34 mm	8 mm	2,5 mm	AW20	0170 340 60
4 mm	70 mm	34 mm	8 mm	2,5 mm	AW20	0170 340 70
4,5 mm	35 mm	21 mm	8,9 mm	2,7 mm	AW20	0170 345 35
4,5 mm	40 mm	21 mm	8,9 mm	2,7 mm	AW20	0170 345 40
4,5 mm	45 mm	26 mm	8,9 mm	2,7 mm	AW20	0170 345 45
4,5 mm	50 mm	28 mm	8,9 mm	2,7 mm	AW20	0170 345 50
4,5 mm	60 mm	33 mm	8,9 mm	2,7 mm	AW20	0170 345 60
4,5 mm	70 mm	38 mm	8,9 mm	2,7 mm	AW20	0170 345 70
4,5 mm	80 mm	43 mm	8,9 mm	2,7 mm	AW20	0170 345 80
5 mm	30 mm	20 mm	9,6 mm	3,1 mm	AW20	0170 350 30
5 mm	35 mm	20 mm	9,6 mm	3,1 mm	AW20	0170 350 35
5 mm	40 mm	25 mm	9,6 mm	3,1 mm	AW20	0170 350 40

Folytatás **ASSY® 3.0 SÁRGÁRA HORGANYZOTT FORGÁCSLAPCSAVAROK**

d	l	Menethossz (lg)	d _h	k	Belső hajtás	Cikkszám:
5 mm	45 mm	30 mm	9,6 mm	3,1 mm	AW20	0170 350 45
5 mm	50 mm	30 mm	9,6 mm	3,1 mm	AW20	0170 350 50
5 mm	55 mm	32 mm	9,6 mm	3,1 mm	AW20	0170 350 55
5 mm	60 mm	37 mm	9,6 mm	3,1 mm	AW20	0170 350 60
5 mm	70 mm	42 mm	9,6 mm	3,1 mm	AW20	0170 350 70
5 mm	80 mm	42 mm	9,6 mm	4,7 mm	AW30	0170 350 80
5 mm	90 mm	47 mm	9,6 mm	3,1 mm	AW20	0170 350 90
5 mm	100 mm	52 mm	9,6 mm	3,1 mm	AW20	0170 350 100
5 mm	110 mm	52 mm	9,6 mm	3,1 mm	AW20	0170 350 110
5 mm	120 mm	62 mm	9,6 mm	3,1 mm	AW20	0170 350 120
6 mm	40 mm	24 mm	12 mm	4,2 mm	AW30	0170 360 40
6 mm	50 mm	32 mm	12 mm	4,2 mm	AW30	0170 360 50
6 mm	60 mm	37 mm	12 mm	4,2 mm	AW30	0170 360 60
6 mm	70 mm	42 mm	12 mm	4,2 mm	AW30	0170 360 70
6 mm	80 mm	50 mm	12 mm	4,2 mm	AW30	0170 360 80
6 mm	90 mm	50 mm	12 mm	4,2 mm	AW30	0170 360 90
6 mm	100 mm	60 mm	12 mm	4,2 mm	AW30	0170 360 100
6 mm	110 mm	70 mm	12 mm	4,2 mm	AW30	0170 360 110
6 mm	120 mm	70 mm	12 mm	4,2 mm	AW30	0170 360 120
6 mm	130 mm	70 mm	12 mm	4,2 mm	AW30	0170 360 130
6 mm	140 mm	70 mm	12 mm	4,2 mm	AW30	0170 360 140
6 mm	150 mm	70 mm	12 mm	4,2 mm	AW30	0170 360 150
6 mm	160 mm	70 mm	12 mm	4,2 mm	AW30	0170 360 160
6 mm	180 mm	70 mm	12 mm	4,2 mm	AW30	0170 360 180
6 mm	200 mm	70 mm	12 mm	4,2 mm	AW30	0170 360 200
6 mm	220 mm	70 mm	12 mm	4,2 mm	AW30	0170 360 220
6 mm	240 mm	70 mm	12 mm	4,2 mm	AW30	0170 360 240
6 mm	260 mm	70 mm	12 mm	4,2 mm	AW30	0170 360 260
6 mm	280 mm	70 mm	12 mm	4,2 mm	AW30	0170 360 280
6 mm	300 mm	70 mm	12 mm	4,2 mm	AW30	0170 360 300
7 mm	80 mm	50 mm	13,7 mm	4,4 mm	AW30	0170 370 80
7 mm	90 mm	50 mm	13,7 mm	4,4 mm	AW30	0170 370 90
7 mm	100 mm	60 mm	13,7 mm	4,4 mm	AW30	0170 370 100
7 mm	120 mm	70 mm	13,7 mm	4,4 mm	AW30	0170 370 120
7 mm	140 mm	70 mm	13,7 mm	4,4 mm	AW30	0170 370 140
7 mm	160 mm	85 mm	13,7 mm	4,4 mm	AW30	0170 370 160
7 mm	180 mm	85 mm	13,7 mm	4,4 mm	AW30	0170 370 180
7 mm	200 mm	85 mm	13,7 mm	4,4 mm	AW30	0170 370 200
7 mm	220 mm	85 mm	13,7 mm	4,4 mm	AW30	0170 370 220
7 mm	240 mm	85 mm	13,7 mm	4,4 mm	AW30	0170 370 240
7 mm	260 mm	85 mm	13,7 mm	4,4 mm	AW30	0170 370 260
7 mm	280 mm	85 mm	13,7 mm	4,4 mm	AW30	0170 370 280
7 mm	300 mm	85 mm	13,7 mm	4,4 mm	AW30	0170 370 300
8 mm	80 mm	50 mm	15 mm	4,6 mm	AW40	0170 380 80
8 mm	100 mm	60 mm	15 mm	4,6 mm	AW40	0170 380 100
8 mm	120 mm	80 mm	15 mm	4,6 mm	AW40	0170 380 120
8 mm	140 mm	80 mm	15 mm	4,6 mm	AW40	0170 380 140
8 mm	160 mm	80 mm	15 mm	4,6 mm	AW40	0170 380 160
8 mm	180 mm	80 mm	15 mm	4,6 mm	AW40	0170 380 180

Folytatás **ASSY® 3.0 SÁRGÁRA HORGANYZOTT FORGÁCSLAPCSAVAROK**

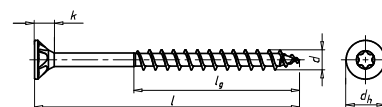

d	l	Menethossz (l _g)	d _h	k	Belső hajtás	Cikkszám:
8 mm	200 mm	80 mm	15 mm	4,6 mm	AW40	0170 380 200
8 mm	220 mm	100 mm	15 mm	4,6 mm	AW40	0170 380 220
8 mm	240 mm	100 mm	15 mm	4,6 mm	AW40	0170 380 240
8 mm	260 mm	100 mm	15 mm	4,6 mm	AW40	0170 380 260
8 mm	280 mm	100 mm	15 mm	4,6 mm	AW40	0170 380 280
8 mm	300 mm	100 mm	15 mm	4,6 mm	AW40	0170 380 300
8 mm	320 mm	100 mm	15 mm	4,6 mm	AW40	0170 380 320
8 mm	340 mm	100 mm	15 mm	4,6 mm	AW40	0170 380 340
8 mm	360 mm	100 mm	15 mm	4,6 mm	AW40	0170 380 360
8 mm	380 mm	100 mm	15 mm	4,6 mm	AW40	0170 380 380
8 mm	400 mm	100 mm	15 mm	4,6 mm	AW40	0170 380 400
10 mm	80 mm	50 mm	18,5 mm	5,5 mm	AW40	0170 310 80
10 mm	100 mm	60 mm	18,5 mm	5,5 mm	AW40	0170 310 100
10 mm	120 mm	80 mm	18,5 mm	5,5 mm	AW40	0170 310 120
10 mm	140 mm	80 mm	18,5 mm	5,5 mm	AW40	0170 310 140
10 mm	160 mm	100 mm	18,5 mm	5,5 mm	AW40	0170 310 160
10 mm	180 mm	100 mm	18,5 mm	5,5 mm	AW40	0170 310 180
10 mm	200 mm	100 mm	18,5 mm	5,5 mm	AW40	0170 310 200
10 mm	220 mm	100 mm	18,5 mm	5,5 mm	AW40	0170 310 220
10 mm	240 mm	100 mm	18,5 mm	5,5 mm	AW40	0170 310 240
10 mm	260 mm	100 mm	18,5 mm	5,5 mm	AW40	0170 310 260
10 mm	280 mm	100 mm	18,5 mm	5,5 mm	AW40	0170 310 280
10 mm	300 mm	100 mm	18,5 mm	5,5 mm	AW40	0170 310 300
10 mm	320 mm	120 mm	18,5 mm	5,5 mm	AW40	0170 310 320
10 mm	340 mm	120 mm	18,5 mm	5,5 mm	AW40	0170 310 340
10 mm	360 mm	120 mm	18,5 mm	5,5 mm	AW40	0170 310 360
10 mm	380 mm	120 mm	18,5 mm	5,5 mm	AW40	0170 310 380
10 mm	400 mm	120 mm	18,5 mm	5,5 mm	AW40	0170 310 400

ASSY® 3.0 SÁRGÁRA HORGANYZOTT FORGÁCSLAPCSAVAR



Alapanyag: Edzett acél

Felület: Sárgára horganyzott

Fejforma: Süllyesztett fej

Menet kivitele: Tövigmenet

Menet jellege: Facsavarmenet

Menetforma: Sűrű menet

Csúcsforma: Gyűrűs menettel ellátott csavarhegy

Felhasználási terület: Univerzális, bútorok, korpuzok, vasalatok

A következő anyagokhoz: Rétegelt lemezek, fa, fa alapanyagok, lombos fákból készült faanyagok, LVL, fenyőféléből készült faanyagok

A bútorigar, szárazépítészet, belsőépítészet és a vasalatrögzítés területén történő univerzális felhasználáshoz.



ETA-11/0190

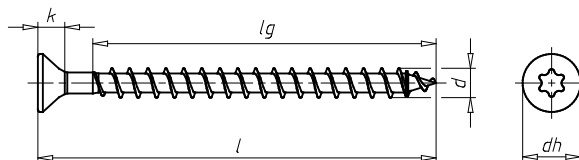

d	l	Menethossz (lg)	d _h	k	Belső hajtás	Cikkszám:
3 mm	10 mm	7 mm	6 mm	1,8 mm	AW10	0170 230 10
3 mm	12 mm	9 mm	6 mm	1,8 mm	AW10	0170 230 12
3 mm	13 mm	10 mm	6 mm	1,8 mm	AW10	0170 230 13
3 mm	15 mm	12 mm	6 mm	1,8 mm	AW10	0170 230 15
3 mm	16 mm	13 mm	6 mm	1,8 mm	AW10	0170 230 16
3 mm	17 mm	14 mm	6 mm	1,8 mm	AW10	0170 230 17
3 mm	20 mm	17 mm	6 mm	1,8 mm	AW10	0170 230 20
3 mm	25 mm	22 mm	6 mm	1,8 mm	AW10	0170 230 25
3 mm	30 mm	25 mm	6 mm	1,8 mm	AW10	0170 230 30
3 mm	35 mm	30 mm	6 mm	1,8 mm	AW10	0170 230 35
3 mm	40 mm	35 mm	6 mm	1,8 mm	AW10	0170 230 40
3 mm	45 mm	35 mm	6 mm	1,8 mm	AW10	0170 230 45
3,5 mm	12 mm	8 mm	7 mm	2,1 mm	AW20	0170 235 12
3,5 mm	15 mm	12 mm	7 mm	2,1 mm	AW20	0170 235 15
3,5 mm	16 mm	13 mm	7 mm	2,1 mm	AW20	0170 235 16
3,5 mm	17 mm	14 mm	7 mm	2,1 mm	AW20	0170 235 17
3,5 mm	20 mm	16 mm	7 mm	2,1 mm	AW20	0170 235 20
3,5 mm	25 mm	22 mm	7 mm	2,1 mm	AW20	0170 235 25
3,5 mm	30 mm	25 mm	7 mm	2,1 mm	AW20	0170 235 30
3,5 mm	35 mm	30 mm	7 mm	2,1 mm	AW20	0170 235 35
3,5 mm	40 mm	35 mm	7 mm	2,1 mm	AW20	0170 235 40
3,5 mm	45 mm	40 mm	7 mm	2,1 mm	AW20	0170 235 45
3,5 mm	50 mm	45 mm	7 mm	2,1 mm	AW20	0170 235 50
4 mm	12 mm	8 mm	8 mm	2,5 mm	AW20	0170 240 12
4 mm	15 mm	11 mm	8 mm	2,5 mm	AW20	0170 240 15
4 mm	16 mm	12 mm	8 mm	2,5 mm	AW20	0170 240 16
4 mm	17 mm	13 mm	8 mm	2,5 mm	AW20	0170 240 17
4 mm	20 mm	16 mm	8 mm	2,5 mm	AW20	0170 240 20
4 mm	25 mm	21 mm	8 mm	2,5 mm	AW20	0170 240 25
4 mm	30 mm	24 mm	8 mm	2,5 mm	AW20	0170 240 30
4 mm	35 mm	29 mm	8 mm	2,5 mm	AW20	0170 240 35
4 mm	40 mm	34 mm	8 mm	2,5 mm	AW20	0170 240 40
4 mm	45 mm	39 mm	8 mm	2,5 mm	AW20	0170 240 45
4 mm	50 mm	44 mm	8 mm	2,5 mm	AW20	0170 240 50

Folytatás **ASSY® 3.0 SÁRGÁRA HORGANYZOTT FORGÁCSLAPCSAVAROK**

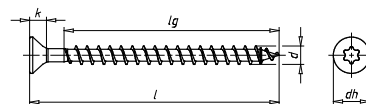

d	l	Menethossz (lg)	d _h	k	Belső hajtás	Cikkszám:
4 mm	55 mm	49 mm	8 mm	2,5 mm	AW20	0170 240 55
4,5 mm	17 mm	13 mm	8,9 mm	2,7 mm	AW20	0170 245 17
4,5 mm	20 mm	16 mm	8,9 mm	2,7 mm	AW20	0170 245 20
4,5 mm	25 mm	21 mm	8,9 mm	2,7 mm	AW20	0170 245 25
4,5 mm	30 mm	26 mm	8,9 mm	2,7 mm	AW20	0170 245 30
4,5 mm	35 mm	28 mm	8,9 mm	2,7 mm	AW20	0170 245 35
4,5 mm	40 mm	33 mm	8,9 mm	2,7 mm	AW20	0170 245 40
4,5 mm	45 mm	38 mm	8,9 mm	2,7 mm	AW20	0170 245 45
4,5 mm	50 mm	43 mm	8,9 mm	2,7 mm	AW20	0170 245 50
4,5 mm	55 mm	48 mm	8,9 mm	2,7 mm	AW20	0170 245 55
4,5 mm	60 mm	50 mm	8,9 mm	2,7 mm	AW20	0170 245 60

ASSY® 3.0 SÁRGÁRA HORGANYZOTT FORGÁCSLAPCSAVAR



A szárazépítéset, belsőépítéset és a faipar területén történő univerzális felhasználáshoz.



ETA-11/0190

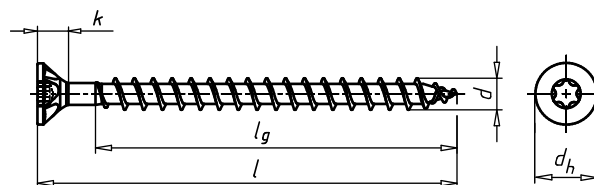

Alapanyag: Edzett acél

Felület: Sárgára horganyzott

Fejforma: Süllyesztett fej

Fej részletei: Marózsebek

Menet kivitele: Tövigmenet

Menet jellege: Facsavarmenet

Menetforma: Durva menet

Csúcsforma: Ellenmenettel ellátott csavarhegy

Felhasználási terület: Tető, panelépítés, faipar, táblásított faanyagok, belsőépítéset, fa épületszerkezetek, univerzális felhasználás

A következő anyagokhoz: Rétegelt lemezek, fa, fa alapanyagok, lombos fákból készült faanyagok, LVL, fenyőfélékből készült faanyagok

d	l	Menethossz (lg)	d _h	k	Belső hajtás	Cikkszám:
5 mm	20 mm	15 mm	9,6 mm	3,1 mm	AW20	0170 250 20
5 mm	25 mm	20 mm	9,6 mm	3,1 mm	AW20	0170 250 25
5 mm	30 mm	25 mm	9,6 mm	3,1 mm	AW20	0170 250 30
5 mm	35 mm	30 mm	9,6 mm	3,1 mm	AW20	0170 250 35
5 mm	40 mm	32 mm	9,6 mm	3,1 mm	AW20	0170 250 40
5 mm	45 mm	37 mm	9,6 mm	3,1 mm	AW20	0170 250 45
5 mm	50 mm	42 mm	9,6 mm	3,1 mm	AW20	0170 250 50
5 mm	55 mm	47 mm	9,6 mm	3,1 mm	AW20	0170 250 55
5 mm	60 mm	52 mm	9,6 mm	3,1 mm	AW20	0170 250 60
5 mm	70 mm	62 mm	9,6 mm	3,1 mm	AW20	0170 250 70
5 mm	80 mm	72 mm	9,6 mm	3,1 mm	AW20	0170 250 80
6 mm	40 mm	32 mm	12 mm	4,2 mm	AW30	0170 260 40

Folytatás **ASSY® 3.0 SÁRGÁRA HORGANYZOTT FORGÁCSLAPCSAVAROK**

d	l	Menethossz (lg)	d _h	k	Belső hajtás	Cikkszám:
6 mm	45 mm	37 mm	12 mm	4,2 mm	AW30	0170 260 45
6 mm	50 mm	42 mm	12 mm	4,2 mm	AW30	0170 260 50
6 mm	60 mm	50 mm	12 mm	4,2 mm	AW30	0170 260 60
6 mm	70 mm	60 mm	12 mm	4,2 mm	AW30	0170 260 70
6 mm	80 mm	70 mm	12 mm	4,2 mm	AW30	0170 260 80

ASSY® 3.0 CINK-NIKKELEZETT FAIPARI CSAVAR



Alapanyag: Edzett acél

Felület: Cink-nikkel

Fejforma: Süllyesztett fej

Fej részletei: Marózsebek

Menet kivitele: Részmenet

Menet jellege: Facsavarmenet

Menetforma: Duplamenet

Csúcsforma: Gyűrűs vagy ellenmenettel ellátott csavarhegy.

Felhasználási terület: Tető, panelépítés, nedves környezet, faipar, táblásított faanyagok, belsőépítészeti, fa épületszerkezetek

A következő anyagokhoz: Rétegelt lemezek, fa, fa alapanyagok, lombos fákból készült faanyagok, LVL, fenyőfélekből készült faanyagok

Szokatlan felhasználási módokhoz az 1-es és 2-es használati osztályokban. Extrém korrózióálló felületének köszönhetően egyesíti az acélsavarak stabilitását a kitűnő rozsd elleni védelemmel.



ETA-11/0190

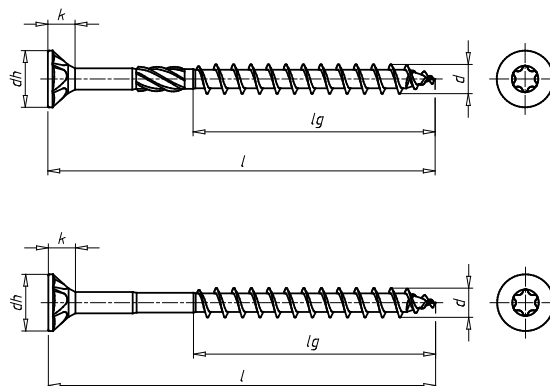

d	l	Menethossz (lg)	d _h	k	Belső hajtás	Cikkszám:
4,5 mm	40 mm	26 mm	8,9 mm	2,7 mm	AW20	0170 845 40
4,5 mm	45 mm	26 mm	8,9 mm	2,7 mm	AW20	0170 845 45
4,5 mm	50 mm	28 mm	8,9 mm	2,7 mm	AW20	0170 845 50
4,5 mm	60 mm	33 mm	8,9 mm	2,7 mm	AW20	0170 845 60
4,5 mm	70 mm	38 mm	8,9 mm	2,7 mm	AW20	0170 845 70
4,5 mm	80 mm	43 mm	8,9 mm	2,7 mm	AW20	0170 845 80
5 mm	30 mm	20 mm	9,6 mm	3,1 mm	AW20	0170 850 30
5 mm	35 mm	20 mm	9,6 mm	3,1 mm	AW20	0170 850 35
5 mm	40 mm	25 mm	9,6 mm	3,1 mm	AW20	0170 850 40
5 mm	45 mm	30 mm	9,6 mm	3,1 mm	AW20	0170 850 45
5 mm	50 mm	30 mm	9,6 mm	3,1 mm	AW20	0170 850 50
5 mm	55 mm	32 mm	9,6 mm	3,1 mm	AW20	0170 850 55
5 mm	60 mm	37 mm	9,6 mm	3,1 mm	AW20	0170 850 60
5 mm	70 mm	42 mm	9,6 mm	3,1 mm	AW20	0170 850 70
5 mm	80 mm	42 mm	9,6 mm	3,1 mm	AW20	0170 850 80
5 mm	90 mm	47 mm	9,6 mm	3,1 mm	AW20	0170 850 90
5 mm	100 mm	52 mm	9,6 mm	3,1 mm	AW20	0170 850 100
5 mm	110 mm	52 mm	9,6 mm	3,1 mm	AW20	0170 850 110

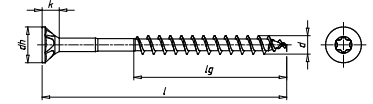
Folytatás ASSY® 3.0 CINK-NIKKELEZETT FAIPARI CSAVAROK

d	l	Menethossz (lg)	d _h	k	Belső hajtás	Cikkszám:
5 mm	120 mm	62 mm	9,6 mm	3,1 mm	AW20	0170 850 120
6 mm	40 mm	24 mm	12 mm	4,2 mm	AW30	0170 860 40
6 mm	50 mm	32 mm	12 mm	4,2 mm	AW30	0170 860 50
6 mm	60 mm	37 mm	12 mm	4,2 mm	AW30	0170 860 60
6 mm	70 mm	42 mm	12 mm	4,2 mm	AW30	0170 860 70
6 mm	80 mm	50 mm	12 mm	4,2 mm	AW30	0170 860 80
6 mm	90 mm	50 mm	12 mm	4,2 mm	AW30	0170 860 90
6 mm	100 mm	60 mm	12 mm	4,2 mm	AW30	0170 860 100
6 mm	110 mm	70 mm	12 mm	4,2 mm	AW30	0170 860 110
6 mm	120 mm	70 mm	12 mm	4,2 mm	AW30	0170 860 120
6 mm	130 mm	70 mm	12 mm	4,2 mm	AW30	0170 860 130
6 mm	140 mm	70 mm	12 mm	4,2 mm	AW30	0170 860 140
6 mm	150 mm	70 mm	12 mm	4,2 mm	AW30	0170 860 150
6 mm	160 mm	70 mm	12 mm	4,2 mm	AW30	0170 860 160
6 mm	180 mm	70 mm	12 mm	4,2 mm	AW30	0170 860 180
6 mm	200 mm	70 mm	12 mm	4,2 mm	AW30	0170 860 200
6 mm	220 mm	70 mm	12 mm	4,2 mm	AW30	0170 860 220
6 mm	240 mm	70 mm	12 mm	4,2 mm	AW30	0170 860 240
6 mm	260 mm	70 mm	12 mm	4,2 mm	AW30	0170 860 260
6 mm	280 mm	70 mm	12 mm	4,2 mm	AW30	0170 860 280
6 mm	300 mm	70 mm	12 mm	4,2 mm	AW30	0170 860 300
8 mm	80 mm	50 mm	15 mm	4,6 mm	AW40	0170 880 80
8 mm	100 mm	60 mm	15 mm	4,6 mm	AW40	0170 880 100
8 mm	120 mm	80 mm	15 mm	4,6 mm	AW40	0170 880 120
8 mm	140 mm	80 mm	15 mm	4,6 mm	AW40	0170 880 140
8 mm	160 mm	80 mm	15 mm	4,6 mm	AW40	0170 880 160
8 mm	180 mm	80 mm	15 mm	4,6 mm	AW40	0170 880 180
8 mm	200 mm	80 mm	15 mm	4,6 mm	AW40	0170 880 200
8 mm	220 mm	100 mm	15 mm	4,6 mm	AW40	0170 880 220
8 mm	240 mm	100 mm	15 mm	4,6 mm	AW40	0170 880 240
8 mm	260 mm	100 mm	15 mm	4,6 mm	AW40	0170 880 260
8 mm	280 mm	100 mm	15 mm	4,6 mm	AW40	0170 880 280
8 mm	300 mm	100 mm	15 mm	4,6 mm	AW40	0170 880 300
8 mm	320 mm	100 mm	15 mm	4,6 mm	AW40	0170 880 320
8 mm	340 mm	100 mm	15 mm	4,6 mm	AW40	0170 880 340
8 mm	360 mm	100 mm	15 mm	4,6 mm	AW40	0170 880 360
8 mm	380 mm	100 mm	15 mm	4,6 mm	AW40	0170 880 380
8 mm	400 mm	100 mm	15 mm	4,6 mm	AW40	0170 880 400

ASSY® 3.0 HORGANYOZOTT FORGÁCSLAPCSAVAR



Alapanyag: Edzett acél

Felület: Horganyzott

Fejforma: Süllyesztett lencsefej

Menet kivitele: Tövigmenet

Menet jellege: Facsavarmenet

Menetforma: Sűrű menet

Csúcsforma: Gyűrűs menettel ellátott csavarhegy

Felhasználási terület: Univerzális, bútorok, korpuzok, vasalatok

A következő anyagokhoz: Faanyagok, rétegelt lemez, LVL, lombos fákból készült faanyagok, fenyőfélékből készült faanyagok

A bútorigar, a vasalatrögzítések, a szárazépítészet és a belsőépítészet területén történő univerzális felhasználásra.



ETA-11/0190

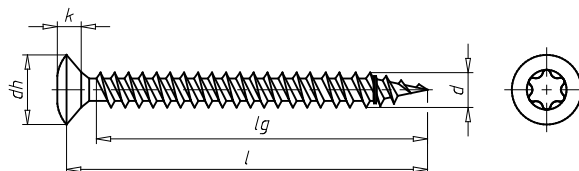

d	l	Menethossz (lg)	d _h	k	Belső hajtás	Cikkszám:
3 mm	16 mm	13 mm	6 mm	2,4 mm	AW10	0154 030 16
3 mm	17 mm	14 mm	6 mm	2,4 mm	AW10	0154 030 17
3 mm	20 mm	17 mm	6 mm	2,4 mm	AW10	0154 030 20
3 mm	25 mm	22 mm	6 mm	2,4 mm	AW10	0154 030 25
3 mm	30 mm	25 mm	6 mm	2,4 mm	AW10	0154 030 30
3,5 mm	16 mm	13 mm	7 mm	2,7 mm	AW20	0154 035 016
3,5 mm	17 mm	14 mm	7 mm	2,7 mm	AW20	0154 035 017
3,5 mm	20 mm	17 mm	7 mm	2,7 mm	AW20	0154 035 020
3,5 mm	25 mm	22 mm	7 mm	2,7 mm	AW20	0154 035 025
3,5 mm	30 mm	25 mm	7 mm	2,7 mm	AW20	0154 035 030
3,5 mm	35 mm	30 mm	7 mm	2,7 mm	AW20	0154 035 035
3,5 mm	40 mm	35 mm	7 mm	2,7 mm	AW20	0154 035 040
3,5 mm	45 mm	45 mm	7 mm	2,7 mm	AW20	0154 035 050
4 mm	20 mm	16 mm	8 mm	3,3 mm	AW20	0154 040 20
4 mm	25 mm	21 mm	8 mm	3,3 mm	AW20	0154 040 25
4 mm	30 mm	24 mm	8 mm	3,3 mm	AW20	0154 040 30
4 mm	35 mm	29 mm	8 mm	3,3 mm	AW20	0154 040 35
4 mm	40 mm	34 mm	8 mm	3,3 mm	AW20	0154 040 40
4 mm	45 mm	39 mm	8 mm	3,3 mm	AW20	0154 040 45
4,5 mm	30 mm	26 mm	8,9 mm	3,6 mm	AW20	0154 045 30
4,5 mm	35 mm	28 mm	8,9 mm	3,6 mm	AW20	0154 045 35
4,5 mm	40 mm	33 mm	8,9 mm	3,6 mm	AW20	0154 045 40
4,5 mm	45 mm	38 mm	8,9 mm	3,6 mm	AW20	0154 045 45
4,5 mm	50 mm	43 mm	8,9 mm	3,6 mm	AW20	0154 045 50
5 mm	35 mm	30 mm	6 mm	4,1 mm	AW20	0154 050 35
5 mm	40 mm	32 mm	6 mm	4,1 mm	AW20	0154 050 40
5 mm	50 mm	42 mm	6 mm	4,1 mm	AW20	0154 050 50
5 mm	60 mm	52 mm	6 mm	4,1 mm	AW20	0154 050 60

**ASSY® 3.0 SÁRGÁRA HORGANYZOTT
FORGÁCSLAPCSAVAR**

ETA-11/0190

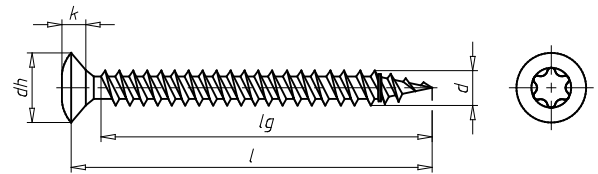
**Alapanyag:** Edzett acél**Felület:** Sárgára horganyzott**Fejforma:** Süllyesztett lencsefej**Menet kivitele:** Tövigmenet**Menet jellege:** Facsavarmenet**Menetforma:** Duplamenet**Csúcsforma:** Gyűrűs menettel ellátott csavarhegy**Felhasználási terület:** Univerzális, bútorok, korpuszok, vasalatok**A következő anyagokhoz:** Rétegelt lemezek, fa, fa alapanyagok, lombos fákból készült faanyagok, LVL, fenyőfélékből készült faanyagok

d	l	Menethossz (lg)	d _h	k	Belső hajtás	Cikkszám:
3 mm	30 mm	25 mm	6 mm	2,4 mm	AW10	0154 230 30
3 mm	35 mm	30 mm	6 mm	2,4 mm	AW10	0154 230 35
3,5 mm	25 mm	22 mm	7 mm	2,7 mm	AW20	0154 235 25
3,5 mm	35 mm	30 mm	7 mm	2,7 mm	AW20	0154 235 35
3,5 mm	40 mm	35 mm	7 mm	2,7 mm	AW20	0154 235 40
3,5 mm	45 mm	40 mm	7 mm	2,7 mm	AW20	0154 235 45
3,5 mm	50 mm	45 mm	7 mm	2,7 mm	AW20	0154 235 50
4 mm	40 mm	34 mm	8 mm	3,3 mm	AW20	0154 240 40
4 mm	50 mm	44 mm	8 mm	3,3 mm	AW20	0154 240 50
4,5 mm	40 mm	33 mm	8,9 mm	3,6 mm	AW20	0154 245 040
4,5 mm	50 mm	43 mm	8,9 mm	3,6 mm	AW20	0154 245 050
4,5 mm	60 mm	50 mm	8,9 mm	3,6 mm	AW20	0154 245 060
5 mm	60 mm	52 mm	9,6 mm	4,1 mm	AW20	0154 250 60
5 mm	70 mm	62 mm	9,6 mm	4,1 mm	AW20	0154 250 70

ASSY® 3.0 NIKKELEZETT FORGÁCSLAPCSAVAR



Alapanyag: Edzett acél
Felület: Nikkelezett
Fejforma: Süllyesztett lencsefej
Menet kivitele: Tövigmenet
Menet jellege: Facsavarmenet
Menetforma: Sűrű menet
Csúcsforma: Gyűrűs menettel ellátott csavarhegy
Felhasználási terület: Univerzális, bútorok, korpuzsok, vasalatok
A következő anyagokhoz: Rétegelt lemezek, fa, fa alapanyagok, lombos fákból készült faanyagok, LVL, fenyőfélékből készült faanyagok

A bútorigar, szárazépítészet, belsőépítészet és a vasalatrögzítés területén történő univerzális felhasználáshoz.



ETA-11/0190

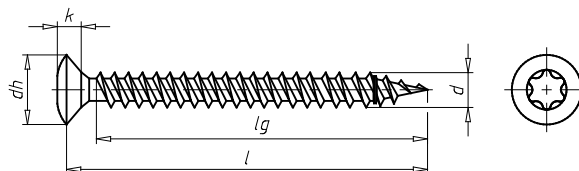

d	l	Menethossz (lg)	d _h	k	Belső hajtás	Cikkszám:
3 mm	15 mm	12 mm	6 mm	2,4 mm	AW10	0154 330 15
3 mm	17 mm	14 mm	6 mm	2,4 mm	AW10	0154 330 17
3 mm	20 mm	17 mm	6 mm	2,4 mm	AW10	0154 330 20
3 mm	25 mm	22 mm	6 mm	2,4 mm	AW10	0154 330 25
3 mm	30 mm	25 mm	6 mm	2,4 mm	AW10	0154 330 30
3 mm	35 mm	30 mm	6 mm	2,4 mm	AW10	0154 330 35
3,5 mm	16 mm	13 mm	7 mm	2,7 mm	AW20	0154 335 16
3,5 mm	17 mm	14 mm	7 mm	2,7 mm	AW20	0154 335 17
3,5 mm	20 mm	17 mm	7 mm	2,7 mm	AW20	0154 335 20
3,5 mm	25 mm	22 mm	7 mm	2,7 mm	AW20	0154 335 25
3,5 mm	30 mm	25 mm	7 mm	2,7 mm	AW20	0154 335 30
3,5 mm	35 mm	30 mm	7 mm	2,7 mm	AW20	0154 335 35
3,5 mm	40 mm	35 mm	7 mm	2,7 mm	AW20	0154 335 40
3,5 mm	45 mm	40 mm	7 mm	2,7 mm	AW20	0154 335 45
3,5 mm	50 mm	45 mm	7 mm	2,7 mm	AW20	0154 335 50
4 mm	20 mm	16 mm	8 mm	3,3 mm	AW20	0154 340 20
4 mm	30 mm	24 mm	8 mm	3,3 mm	AW20	0154 340 30
4 mm	35 mm	29 mm	8 mm	3,3 mm	AW20	0154 340 35
4 mm	40 mm	34 mm	8 mm	3,3 mm	AW20	0154 340 40
4 mm	45 mm	39 mm	8 mm	3,3 mm	AW20	0154 340 45
4 mm	50 mm	44 mm	8 mm	3,3 mm	AW20	0154 340 50
4,5 mm	40 mm	33 mm	8,9 mm	3,6 mm	AW20	0154 345 040
4,5 mm	45 mm	38 mm	8,9 mm	3,6 mm	AW20	0154 345 045
4,5 mm	50 mm	43 mm	8,9 mm	3,6 mm	AW20	0154 345 050
4,5 mm	60 mm	50 mm	8,9 mm	3,6 mm	AW20	0154 345 060
4,5 mm	70 mm	62 mm	8,9 mm	3,6 mm	AW20	0154 345 070
5 mm	40 mm	32 mm	9,6 mm	4,1 mm	AW20	0154 350 40
5 mm	50 mm	32 mm	9,6 mm	4,1 mm	AW20	0154 350 50
5 mm	60 mm	52 mm	9,6 mm	4,1 mm	AW20	0154 350 60
5 mm	70 mm	62 mm	9,6 mm	4,1 mm	AW20	0154 350 70
5 mm	80 mm	72 mm	9,6 mm	4,1 mm	AW20	0154 350 80

**ASSY® 3.0 SÁRGARÉZ
FORGÁCSLAPCSAVAR**

ETA-11/0190

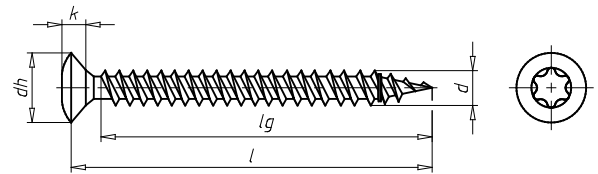
**Alapanyag:** Edzett acél**Felület:** Sárgaréz**Fejforma:** Süllyesztett lencsefej**Menet kivitele:** Tövigmenet**Menet jellege:** Facsavarmenet**Menetforma:** Duplamenet**Csúcsforma:** Gyűrűs menettel ellátott csavarhegy**Felhasználási terület:** Univerzális, bútorkok, korpuszok, vasalatok**A következő anyagokhoz:** Rétegelt lemezek, fa, fa alapanyagok, lombos fákból készült faanyagok, LVL, fenyőfélékből készült faanyagok

d	l	Menethossz (lg)	d _h	k	Belső hajtás	Cikkszám:
3 mm	17 mm	14 mm	6 mm	2,4 mm	AW10	0154 430 17
3 mm	35 mm	30 mm	6 mm	2,4 mm	AW10	0154 430 35
3,5 mm	20 mm	17 mm	7 mm	2,7 mm	AW20	0154 435 20
3,5 mm	30 mm	25 mm	7 mm	2,7 mm	AW20	0154 435 30
3,5 mm	35 mm	30 mm	7 mm	2,7 mm	AW20	0154 435 35
3,5 mm	40 mm	35 mm	7 mm	2,7 mm	AW20	0154 435 40
3,5 mm	50 mm	45 mm	7 mm	2,7 mm	AW20	0154 435 50
4 mm	30 mm	24 mm	8 mm	3,3 mm	AW20	0154 440 30
4 mm	35 mm	29 mm	8 mm	3,3 mm	AW20	0154 440 35
4 mm	40 mm	34 mm	8 mm	3,3 mm	AW20	0154 440 40
4,5 mm	40 mm	33 mm	8,9 mm	3,6 mm	AW20	0154 445 040
4,5 mm	45 mm	38 mm	8,9 mm	3,6 mm	AW20	0154 445 045
4,5 mm	50 mm	43 mm	8,9 mm	3,6 mm	AW20	0154 445 050
4,5 mm	60 mm	50 mm	8,9 mm	3,6 mm	AW20	0154 445 060

ASSY® 3.0 HORGANYZOTT FORGÁCSLAPCSAVAR

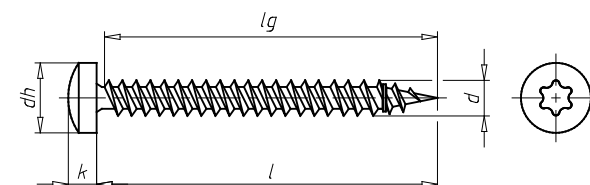

ETA-11/0190

**Alapanyag:** Edzett acél**Felület:** Horganyzott**Fejforma:** D-fej**Menet kivitele:** Tövigmenet**Menet jellege:** Facsavarmenet**Menetforma:** Sűrű menet**Csúcsforma:** Gyűrűs menettel ellátott csavarhegy**Felhasználási terület:** Univerzális, bútorok, lemez-fa kapcsolatok, vasalatok**A következő anyagokhoz:** Fa, fa alapanyagok, fenyőfélékből készült faanyagok, rétegelt lemezek, LVL

d	l	Menethossz (lg)	dh	k	Belső hajtás	Cikkszám:
3 mm	10 mm	8,5 mm	5,8 mm	2,2 mm	AW10	0153 030 010
3 mm	12 mm	10,5 mm	5,8 mm	2,2 mm	AW10	0153 030 012
3 mm	13 mm	11,5 mm	5,8 mm	2,2 mm	AW10	0153 030 013
3 mm	15 mm	13 mm	5,8 mm	2,2 mm	AW10	0153 030 015
3 mm	16 mm	14 mm	5,8 mm	2,2 mm	AW10	0153 030 016
3 mm	17 mm	15 mm	5,8 mm	2,2 mm	AW10	0153 030 017
3 mm	20 mm	17,5 mm	5,8 mm	2,2 mm	AW10	0153 030 020
3 mm	25 mm	22,5 mm	5,8 mm	2,2 mm	AW10	0153 030 025
3 mm	30 mm	27,5 mm	5,8 mm	2,2 mm	AW10	0153 030 030
3 mm	35 mm	32 mm	5,8 mm	2,2 mm	AW10	0153 030 035
3,5 mm	12 mm	10,5 mm	7 mm	2,4 mm	AW20	0153 035 012
3,5 mm	13 mm	11,5 mm	7 mm	2,4 mm	AW20	0153 035 013
3,5 mm	15 mm	13 mm	7 mm	2,4 mm	AW20	0153 035 015
3,5 mm	16 mm	14 mm	7 mm	2,4 mm	AW20	0153 035 016
3,5 mm	17 mm	15 mm	7 mm	2,4 mm	AW20	0153 035 017
3,5 mm	20 mm	18 mm	7 mm	2,4 mm	AW20	0153 035 020
3,5 mm	25 mm	22 mm	7 mm	2,4 mm	AW20	0153 035 025
3,5 mm	30 mm	27 mm	7 mm	2,4 mm	AW20	0153 035 030
3,5 mm	35 mm	32 mm	7 mm	2,4 mm	AW20	0153 035 035
3,5 mm	40 mm	37 mm	7 mm	2,4 mm	AW20	0153 035 040
4 mm	12 mm	10,5 mm	7,9 mm	2,8 mm	AW20	0153 040 012
4 mm	13 mm	11,5 mm	7,9 mm	2,8 mm	AW20	0153 040 013
4 mm	15 mm	13 mm	7,9 mm	2,8 mm	AW20	0153 040 015
4 mm	16 mm	14 mm	7,9 mm	2,8 mm	AW20	0153 040 016
4 mm	17 mm	15 mm	7,9 mm	2,8 mm	AW20	0153 040 017
4 mm	20 mm	18 mm	7,9 mm	2,8 mm	AW20	0153 040 020
4 mm	25 mm	22 mm	7,9 mm	2,8 mm	AW20	0153 040 025
4 mm	30 mm	27 mm	7,9 mm	2,8 mm	AW20	0153 040 030
4 mm	35 mm	32 mm	7,9 mm	2,8 mm	AW20	0153 040 035
4 mm	40 mm	37 mm	7,9 mm	2,8 mm	AW20	0153 040 040
4 mm	45 mm	42 mm	7,9 mm	2,8 mm	AW20	0153 040 045
4 mm	50 mm	47 mm	7,9 mm	2,8 mm	AW20	0153 040 050
4 mm	55 mm	52 mm	7,9 mm	2,8 mm	AW20	0153 040 055
4 mm	60 mm	52 mm	7,9 mm	2,8 mm	AW20	0153 040 060

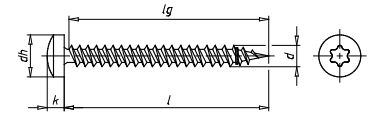
Folytatás ASSY® 3.0 HORGANYZOTT FORGÁCSLAPCSAVAROK

d	l	Menethossz (lg)	dh	k	Belső hajtás	Cikkszám:
4,5 mm	13 mm	11,5 mm	9 mm	3 mm	AW20	0153 045 013
4,5 mm	15 mm	13 mm	9 mm	3 mm	AW20	0153 045 015
4,5 mm	20 mm	18 mm	9 mm	3 mm	AW20	0153 045 020
4,5 mm	25 mm	22 mm	9 mm	3 mm	AW20	0153 045 025
4,5 mm	30 mm	27 mm	9 mm	3 mm	AW20	0153 045 030
4,5 mm	35 mm	32 mm	9 mm	3 mm	AW20	0153 045 035
4,5 mm	40 mm	37 mm	9 mm	3 mm	AW20	0153 045 040
4,5 mm	45 mm	42 mm	9 mm	3 mm	AW20	0153 045 045
4,5 mm	50 mm	46 mm	9 mm	3 mm	AW20	0153 045 050
4,5 mm	60 mm	56 mm	9 mm	3 mm	AW20	0153 045 060
4,5 mm	70 mm	66 mm	9 mm	3 mm	AW20	0153 045 070
5 mm	16 mm	14 mm	10 mm	3,6 mm	AW20	0153 050 016
5 mm	17 mm	15 mm	10 mm	3,6 mm	AW20	0153 050 017
5 mm	20 mm	18 mm	10 mm	3,6 mm	AW20	0153 050 020
5 mm	25 mm	22 mm	10 mm	3,6 mm	AW20	0153 050 025
5 mm	30 mm	27 mm	10 mm	3,6 mm	AW20	0153 050 030
5 mm	35 mm	32 mm	10 mm	3,6 mm	AW20	0153 050 035
5 mm	40 mm	37 mm	10 mm	3,6 mm	AW20	0153 050 040
5 mm	45 mm	42 mm	10 mm	3,6 mm	AW20	0153 050 045
5 mm	50 mm	46 mm	10 mm	3,6 mm	AW20	0153 050 050
5 mm	55 mm	52 mm	10 mm	3,6 mm	AW20	0153 050 055
5 mm	60 mm	56 mm	10 mm	3,6 mm	AW20	0153 050 060
5 mm	70 mm	66 mm	10 mm	3,6 mm	AW20	0153 050 070
6 mm	40 mm	37 mm	12 mm	4 mm	AW30	0153 060 040
6 mm	50 mm	46 mm	12 mm	4 mm	AW30	0153 060 050
6 mm	60 mm	54 mm	12 mm	4 mm	AW30	0153 060 060
6 mm	70 mm	64 mm	12 mm	4 mm	AW30	0153 060 070
6 mm	80 mm	70 mm	12 mm	4 mm	AW30	0153 060 080

ASSY® 3.0 HORGANYZOTT FORGÁCSLAPCSAVAR



Alapanyag: Edzett acél

Felület: Horganyzott

Fejforma: D-fej

Menet kivitele: Részmenet

Menet jellege: Facsavarmenet

Menetforma: Sűrű menet

Csúcsforma: Gyűrűs menettel ellátott csavarhegy

Felhasználási terület: Lemez-fa kapcsolatok, tető, panelépítés, faipar, táblásított faanyagok, faszerkezetek, univerzális

A következő anyagokhoz: Rétegelt lemezek, fa, fa alapanyagok, lombos fákból készült faanyagok, LVL, fenyőfélékből készült faanyagok

Speciálisan vékony lemezek fára történő csavarozásához.



ETA-11/0190

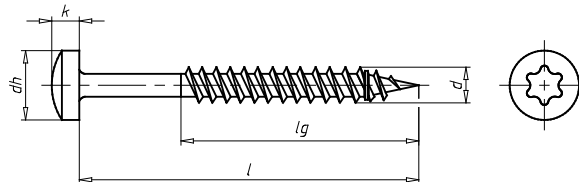

d	l	Menethossz (lg)	dh	k	Belső hajtás	Cikkszám:
5 mm	80 mm	42 mm	10 mm	3,6 mm	AW20	0153 150 080
5 mm	90 mm	46 mm	10 mm	3,6 mm	AW20	0153 150 090
5 mm	100 mm	52 mm	10 mm	3,6 mm	AW20	0153 150 100
6 mm	90 mm	50 mm	12 mm	4 mm	AW30	0153 160 090
6 mm	100 mm	60 mm	12 mm	4 mm	AW30	0153 160 100

ASSY® PLUS HORGANYZOTT FORGÁCSLAPCSAVAR



Alapanyag: Edzett acél
Felület: Horganyzott
Fejforma: Süllyesztett fej
Menet kivitele: Tövigmenet
Menet jellege: Facsavarmenet
Menetforma: Sűrű menet
Csúcsforma: Fúróhegy
Felhasználási terület: Bútorok, korpusz, szárazépítéset, belső-építéset, pavilonok
A következő anyagokhoz: Rétegelt lemezek, fa, fa alapanyagok, lombos fákból készült faanyagok, LVL, fenyőfélékből készült faanyagok

Speciálisan lemezek vagy vasalatok fára, illetve fa-fa kapcsolatok száraz belső vagy nedves terekben történő résmentes rögzítéséhez.



ETA-11/0190

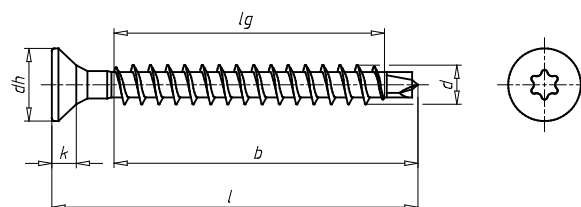

d	l	Menethossz (lg)	Menethossz fúróhegygel együtt (b)	dh	k	Belső hajtás	Cikkszám:
3,5 mm	20 mm	14 mm	17,5 mm	7 mm	2,1 mm	AW10	0165 043 520
3,5 mm	25 mm	18 mm	21,5 mm	7 mm	2,1 mm	AW10	0165 043 525
3,5 mm	30 mm	22 mm	25,5 mm	7 mm	2,1 mm	AW10	0165 043 530
3,5 mm	35 mm	27 mm	30,5 mm	7 mm	2,1 mm	AW10	0165 043 535
3,5 mm	40 mm	32 mm	35,5 mm	7 mm	2,1 mm	AW10	0165 043 540

ASSY® PLUS SÁRGÁRA HORGANYOZOTT FORGÁCSLAPCSAVAR



Alapanyag: Edzett acél
Felület: Sárgára horganyzott
Fejforma: Süllyesztett fej
Menet kivitele: Tövigmenet
Menet jellege: Facsavarmenet
Menetforma: Sűrű menet
Csúcsforma: Fúróhegy
Felhasználási terület: Bútorok, korpusz, szárazépítéset, belső-építéset, pavilonok
A következő anyagokhoz: Rétegelt lemezek, fa, fa alapanyagok, lombos fákból készült faanyagok, LVL, fenyőfélékből készült faanyagok

A bútorigar, szárazépítéset, belsőépítéset és a faipar területén a fém-fa vagy fa-fa csavarkapcsolatok univerzális, résmentes csavarozásához.



ETA-11/0190

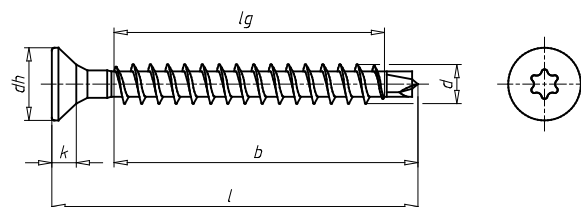

d	l	Menethossz (lg)	Menethossz fúróhegygel együtt (b)	d _h	k	Belső hajtás	Cikkszám:
3 mm	20 mm	14 mm	17,5 mm	5,9 mm	1,8 mm	AW10	0165 053 020
3 mm	25 mm	19 mm	22,5 mm	5,9 mm	1,8 mm	AW10	0165 053 025
3 mm	30 mm	22 mm	25,5 mm	5,9 mm	1,8 mm	AW10	0165 053 030
3 mm	35 mm	27 mm	30,5 mm	5,9 mm	1,8 mm	AW10	0165 053 035
3,5 mm	17 mm	11 mm	14,5 mm	7 mm	2,1 mm	AW10	0165 053 517
3,5 mm	20 mm	14 mm	17,5 mm	7 mm	2,1 mm	AW10	0165 053 520
3,5 mm	25 mm	18 mm	21,5 mm	7 mm	2,1 mm	AW10	0165 053 525
3,5 mm	30 mm	22 mm	25,5 mm	7 mm	2,1 mm	AW10	0165 053 530
3,5 mm	35 mm	27 mm	30,5 mm	7 mm	2,1 mm	AW10	0165 053 535
3,5 mm	40 mm	32 mm	35,5 mm	7 mm	2,1 mm	AW10	0165 053 540
4 mm	20 mm	13 mm	16,5 mm	8 mm	2,1 mm	AW20	0165 054 020
4 mm	25 mm	18 mm	21,5 mm	8 mm	2,1 mm	AW20	0165 054 025
4 mm	30 mm	21 mm	24,5 mm	8 mm	2,1 mm	AW20	0165 054 030
4 mm	35 mm	26 mm	29,5 mm	8 mm	2,1 mm	AW20	0165 054 035
4 mm	40 mm	31 mm	34,5 mm	8 mm	2,1 mm	AW20	0165 054 040
4 mm	45 mm	36 mm	39,5 mm	8 mm	2,1 mm	AW20	0165 054 045

ASSY® PLUS HORGANYZOTT FORGÁCSLAPCSAVAR

Száraz belső vagy nedves terekben a fa-fa vagy fa-acél kapcsolatok univerzális, résmentes csavarozásához.



ETA-11/0190

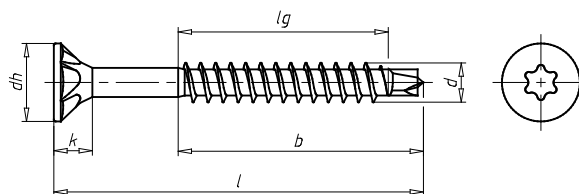

Alapanyag: Edzett acél

Felület: Horganyzott

Fejforma: Süllyesztett fej

Fej részletei: Marózsebek

Menet kivitele: Részmenet

Menet jellege: Facsavarmenet

Menetforma: Sűrű menet

Csúcsforma: Fúróhegy

Felhasználási terület: Bútorok, korpuz, szárazépítészet, belső-építészet, pavilonok

A következő anyagokhoz: Rétegelt lemezek, fa, fa alapanyagok, lombos fákból készült faanyagok, LVL, fenyőfélékből készült faanyagok

d	l	Menethossz (lg)	Menethossz fúróhegygel együtt (b)	d _h	k	Belső hajtás	Cikkszám:
4 mm	30 mm	15 mm	18,5 mm	8 mm	2,5 mm	AW20	0165 114 30
4 mm	35 mm	18 mm	21,5 mm	8 mm	2,5 mm	AW20	0165 114 35
4 mm	40 mm	21 mm	24,5 mm	8 mm	2,5 mm	AW20	0165 114 40
4 mm	45 mm	26 mm	29,5 mm	8 mm	2,5 mm	AW20	0165 114 45
4 mm	50 mm	26 mm	29,5 mm	8 mm	2,5 mm	AW20	0165 114 50
4 mm	55 mm	31 mm	34,5 mm	8 mm	2,5 mm	AW20	0165 114 55
4 mm	60 mm	31 mm	34,5 mm	8 mm	2,5 mm	AW20	0165 114 60
4 mm	70 mm	31 mm	34,5 mm	8 mm	2,5 mm	AW20	0165 114 70
4,5 mm	35 mm	17 mm	21 mm	8,9 mm	2,7 mm	AW20	0165 114 535
4,5 mm	40 mm	22 mm	26 mm	8,9 mm	2,7 mm	AW20	0165 114 540
4,5 mm	45 mm	22 mm	26 mm	8,9 mm	2,7 mm	AW20	0165 114 545
4,5 mm	50 mm	24 mm	28 mm	8,9 mm	2,7 mm	AW20	0165 114 550
4,5 mm	60 mm	29 mm	33 mm	8,9 mm	2,7 mm	AW20	0165 114 560
4,5 mm	70 mm	34 mm	38 mm	8,9 mm	2,7 mm	AW20	0165 114 570
4,5 mm	80 mm	39 mm	43 mm	8,9 mm	2,7 mm	AW20	0165 114 580
5 mm	50 mm	26 mm	30 mm	9,6 mm	3,1 mm	AW20	0165 115 50
5 mm	60 mm	33 mm	37 mm	9,6 mm	3,1 mm	AW20	0165 115 60
5 mm	70 mm	38 mm	42 mm	9,6 mm	3,1 mm	AW20	0165 115 70
5 mm	80 mm	38 mm	42 mm	9,6 mm	3,1 mm	AW20	0165 115 80
5 mm	90 mm	43 mm	47 mm	9,6 mm	3,1 mm	AW20	0165 115 90
5 mm	100 mm	48 mm	52 mm	9,6 mm	3,1 mm	AW20	0165 115 100

ASSY® PLUS SÁRGÁRA HORGANYOZOTT FORGÁCSLAPCSAVAR



Alapanyag: Edzett acél

Felület: Sárgára horganyozott

Fejforma: 75 fokos süllyesztett fej

Fej részletei: Marózsebek

Menet kivitele: Részmenet

Menet jellege: Facsavarmenet

Menetforma: Sűrű menet

Csúcsforma: Fúróhegy

Felhasználási terület: Bútorok, korpusz, szárazépítéset, belső-építéset, pavilonok

A következő anyagokhoz: Rétegelt lemezek, fa, fa alapanyagok, lombos fákból készült faanyagok, LVL, fenyőfélékből készült faanyagok

A bútortipar, szárazépítéset, belsőépítéset és a faipar fa-fa vagy fa-acél kapcsolatok univerzális, az anyagok peremközeli területen történő csavarozásához.



ETA-11/0190

Általános építési felüveleti enaedélv

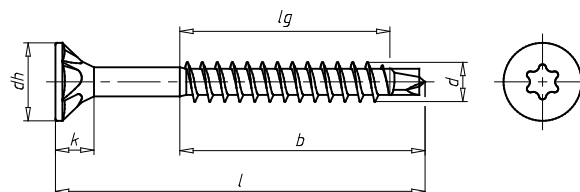

d	l	Menethossz (lg)	Menethossz fúróhegygel együtt (b)	d _h	k	Belső hajtás	Cikkszám:
3,5 mm	35 mm	18 mm	21,5 mm	7 mm	3,3 mm	AW20	0165 223 535
3,5 mm	35 mm	18 mm	21,5 mm	7 mm	2,1 mm	AW10	0165 223 536
3,5 mm	40 mm	22 mm	25,5 mm	7 mm	3,3 mm	AW20	0165 223 540
3,5 mm	40 mm	22 mm	25,5 mm	7 mm	2,1 mm	AW10	0165 223 541
3,5 mm	45 mm	22 mm	25,5 mm	7 mm	3,3 mm	AW20	0165 223 545
3,5 mm	45 mm	22 mm	25,5 mm	7 mm	2,1 mm	AW10	0165 223 546
3,5 mm	50 mm	27 mm	30,5 mm	7 mm	3,3 mm	AW20	0165 223 550
3,5 mm	50 mm	27 mm	30,5 mm	7 mm	2,1 mm	AW10	0165 223 551
4 mm	30 mm	15 mm	18,5 mm	8 mm	2,5 mm	AW20	0165 224 30
4 mm	35 mm	18 mm	21,5 mm	8 mm	2,5 mm	AW20	0165 224 35
4 mm	40 mm	21 mm	24,5 mm	8 mm	2,5 mm	AW20	0165 224 40
4 mm	45 mm	26 mm	29,5 mm	8 mm	2,5 mm	AW20	0165 224 45
4 mm	50 mm	26 mm	29,5 mm	8 mm	2,5 mm	AW20	0165 224 50
4 mm	55 mm	31 mm	34,5 mm	8 mm	2,5 mm	AW20	0165 224 55
4 mm	60 mm	31 mm	34,5 mm	8 mm	2,5 mm	AW20	0165 224 60
4 mm	70 mm	31 mm	34,5 mm	8 mm	2,5 mm	AW20	0165 224 70
4,5 mm	35 mm	17 mm	21 mm	8,9 mm	2,7 mm	AW20	0165 224 535
4,5 mm	40 mm	22 mm	26 mm	8,9 mm	2,7 mm	AW20	0165 224 540
4,5 mm	45 mm	22 mm	26 mm	8,9 mm	2,7 mm	AW20	0165 224 545
4,5 mm	50 mm	24 mm	28 mm	8,9 mm	2,7 mm	AW20	0165 224 550
4,5 mm	60 mm	29 mm	33 mm	8,9 mm	2,7 mm	AW20	0165 224 560
4,5 mm	70 mm	34 mm	38 mm	8,9 mm	2,7 mm	AW20	0165 224 570
4,5 mm	80 mm	39 mm	43 mm	8,9 mm	2,7 mm	AW20	0165 224 580
5 mm	50 mm	26 mm	30 mm	9,6 mm	3,1 mm	AW20	0165 225 50
5 mm	60 mm	33 mm	37 mm	9,6 mm	3,1 mm	AW20	0165 225 60
5 mm	70 mm	38 mm	42 mm	9,6 mm	3,1 mm	AW20	0165 225 70
5 mm	80 mm	38 mm	42 mm	9,6 mm	3,1 mm	AW20	0165 225 80
5 mm	90 mm	43 mm	47 mm	9,6 mm	3,1 mm	AW20	0165 225 90
5 mm	100 mm	48 mm	52 mm	9,6 mm	3,1 mm	AW20	0165 225 100
6 mm	80 mm	45 mm	50 mm	12 mm	4,2 mm	AW30	0165 226 80
6 mm	90 mm	45 mm	50 mm	12 mm	4,2 mm	AW30	0165 226 90
6 mm	100 mm	55 mm	60 mm	12 mm	4,2 mm	AW30	0165 226 100
6 mm	120 mm	65 mm	70 mm	12 mm	4,2 mm	AW30	0165 226 120
6 mm	140 mm	65 mm	70 mm	12 mm	4,2 mm	AW30	0165 226 140
6 mm	160 mm	65 mm	70 mm	12 mm	4,2 mm	AW30	0165 226 160
6 mm	180 mm	65 mm	70 mm	12 mm	4,2 mm	AW30	0165 226 180
6 mm	200 mm	65 mm	70 mm	12 mm	4,2 mm	AW30	0165 226 200
6 mm	220 mm	65 mm	70 mm	12 mm	4,2 mm	AW30	0165 226 220
6 mm	240 mm	65 mm	70 mm	12 mm	4,2 mm	AW30	0165 226 240
8 mm	140 mm	75 mm	80,5 mm	15 mm	4,6 mm	AW40	0165 228 140
8 mm	160 mm	75 mm	80,5 mm	15 mm	4,6 mm	AW40	0165 228 160
8 mm	180 mm	75 mm	80,5 mm	15 mm	4,6 mm	AW40	0165 228 180
8 mm	200 mm	75 mm	80,5 mm	15 mm	4,6 mm	AW40	0165 228 200
8 mm	220 mm	95 mm	100,5 mm	15 mm	4,6 mm	AW40	0165 228 220
8 mm	240 mm	95 mm	100,5 mm	15 mm	4,6 mm	AW40	0165 228 240
8 mm	260 mm	95 mm	100,5 mm	15 mm	4,6 mm	AW40	0165 228 260
8 mm	280 mm	95 mm	100,5 mm	15 mm	4,6 mm	AW40	0165 228 280
8 mm	300 mm	95 mm	100,5 mm	15 mm	4,6 mm	AW40	0165 228 300

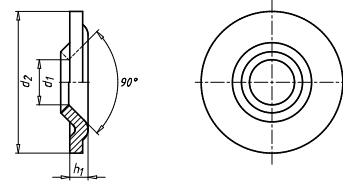
SÜLLYESZTETT ALÁTÉT, ALÁTÉT TÁRCSA
Acél, sárgára horganyzott

Alapanyag: Acél

Felület: Sárgára horganyzott

Felhasználási terület: Faipar, táblásított anyagok, faszerkezetek

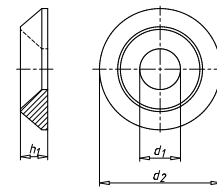
d_1	d_2	h_1	Cikkszám:
6,5 mm	22 mm	3 mm	0457 700 6
8,5 mm	28 mm	3,5 mm	0457 700 8
10,5 mm	33 mm	4,25 mm	0457 700 10
12,5 mm	42 mm	5 mm	0457 700 12

SÜLLYESZTETT ALÁTÉT, ALÁTÉT TÁRCSA
Acél, sárgára horganyzott

Alapanyag: Acél

Felület: Sárgára horganyzott

d_1	d_2	h_1	Cikkszám:
6,5 mm	22 mm	4,5 mm	0457 76
8,5 mm	25 mm	5 mm	0457 78
10,5 mm	30 mm	7 mm	0457 710

SZERKEZETEK ÉS TETŐK



ASSY® 3.0 SK FAIPARI CSAVAR

Alapanyag: Edzett acél

Felület: Sárgára horganyzott

Fejforma: Tárcsafejű

Menet kivitele: Részmenet

Menet jellege: Facsavarmenet

Menetforma: Durva menet

Csúcsforma: Ellenmenettel ellátott csavarhegy

Felhasználási terület: Panelépítés, faipar, faszerkezetek

A következő anyagokhoz: Rétegelt lemezek, fa, fa alapanyagok, lombos fákból készült faanyagok, LVL, fenyőféléből készült faanyagok



ETA-11/0190

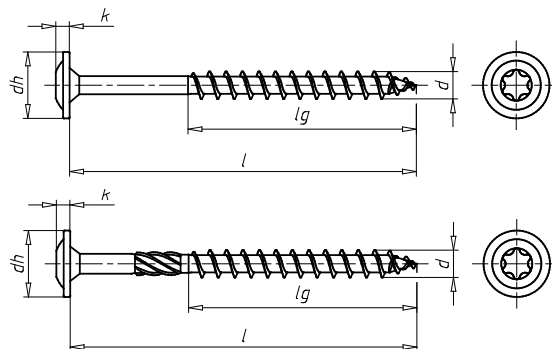

d	l	Menethossz (lg)	dh	k	Belső hajtás	Cikkszám:
5 mm	30 mm	20 mm	12 mm	3 mm	AW30	0184 805 30
5 mm	40 mm	25 mm	12 mm	3 mm	AW30	0184 805 40
5 mm	50 mm	30 mm	12 mm	3 mm	AW30	0184 805 50
5 mm	60 mm	37 mm	12 mm	3 mm	AW30	0184 805 60
5 mm	70 mm	42 mm	12 mm	3 mm	AW30	0184 805 70
5 mm	80 mm	42 mm	12 mm	3 mm	AW30	0184 805 80
5 mm	90 mm	47 mm	12 mm	3 mm	AW30	0184 805 90
5 mm	100 mm	52 mm	12 mm	3 mm	AW30	0184 805 100
5 mm	110 mm	52 mm	12 mm	3 mm	AW30	0184 805 110
5 mm	120 mm	62 mm	12 mm	3 mm	AW30	0184 805 120
6 mm	60 mm	37 mm	14 mm	3 mm	AW30	0184 806 60
6 mm	70 mm	42 mm	14 mm	3 mm	AW30	0184 806 70
6 mm	80 mm	50 mm	14 mm	3 mm	AW30	0184 806 80
6 mm	90 mm	50 mm	14 mm	3 mm	AW30	0184 806 90
6 mm	100 mm	60 mm	14 mm	3 mm	AW30	0184 806 100
6 mm	110 mm	70 mm	14 mm	3 mm	AW30	0184 806 110
6 mm	120 mm	70 mm	14 mm	3 mm	AW30	0184 806 120
6 mm	140 mm	70 mm	14 mm	3 mm	AW30	0184 806 140
6 mm	160 mm	70 mm	14 mm	3 mm	AW30	0184 806 160
6 mm	180 mm	70 mm	14 mm	3 mm	AW30	0184 806 180
6 mm	200 mm	70 mm	14 mm	3 mm	AW30	0184 806 200
6 mm	220 mm	70 mm	14 mm	3 mm	AW30	0184 806 220
6 mm	240 mm	70 mm	14 mm	3 mm	AW30	0184 806 240
6 mm	260 mm	70 mm	14 mm	3 mm	AW30	0184 806 260
6 mm	280 mm	70 mm	14 mm	3 mm	AW30	0184 806 280
6 mm	300 mm	70 mm	14 mm	3 mm	AW30	0184 806 300
8 mm	60 mm	50 mm	22 mm	3,8 mm	AW40	0184 808 60
8 mm	80 mm	50 mm	22 mm	3,8 mm	AW40	0184 808 80
8 mm	100 mm	60 mm	22 mm	3,8 mm	AW40	0184 808 100
8 mm	120 mm	80 mm	22 mm	3,8 mm	AW40	0184 808 120
8 mm	140 mm	80 mm	22 mm	3,8 mm	AW40	0184 808 140
8 mm	160 mm	80 mm	22 mm	3,8 mm	AW40	0184 808 160

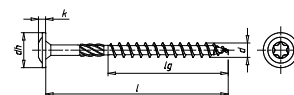
Folytatás ASSY® 3.0 SK FAIPARI CSAVAR

d	l	Menethossz (lg)	d _h	k	Belső hajtás	Cikkszám:
8 mm	180 mm	80 mm	22 mm	3,8 mm	AW40	0184 808 180
8 mm	200 mm	80 mm	22 mm	3,8 mm	AW40	0184 808 200
8 mm	220 mm	100 mm	22 mm	3,8 mm	AW40	0184 808 220
8 mm	240 mm	100 mm	22 mm	3,8 mm	AW40	0184 808 240
8 mm	260 mm	100 mm	22 mm	3,8 mm	AW40	0184 808 260
8 mm	280 mm	100 mm	22 mm	3,8 mm	AW40	0184 808 280
8 mm	300 mm	100 mm	22 mm	3,8 mm	AW40	0184 808 300
8 mm	320 mm	100 mm	22 mm	3,8 mm	AW40	0184 808 320
8 mm	340 mm	100 mm	22 mm	3,8 mm	AW40	0184 808 340
8 mm	360 mm	100 mm	22 mm	3,8 mm	AW40	0184 808 360
8 mm	380 mm	100 mm	22 mm	3,8 mm	AW40	0184 808 380
8 mm	400 mm	100 mm	22 mm	3,8 mm	AW40	0184 808 400
8 mm	420 mm	100 mm	22 mm	3,8 mm	AW40	0184 808 420
8 mm	440 mm	100 mm	22 mm	3,8 mm	AW40	0184 808 440
8 mm	460 mm	100 mm	22 mm	3,8 mm	AW40	0184 808 460
8 mm	480 mm	100 mm	22 mm	3,8 mm	AW40	0184 808 480
8 mm	500 mm	100 mm	22 mm	3,8 mm	AW40	0184 808 500
8 mm	520 mm	100 mm	22 mm	3,8 mm	AW40	0184 808 520
8 mm	540 mm	100 mm	22 mm	3,8 mm	AW40	0184 808 540
8 mm	560 mm	100 mm	22 mm	3,8 mm	AW40	0184 808 560
10 mm	100 mm	60 mm	25,2 mm	4,6 mm	AW50	0184 810 100
10 mm	120 mm	80 mm	25,2 mm	4,6 mm	AW50	0184 810 120
10 mm	140 mm	80 mm	25,2 mm	4,6 mm	AW50	0184 810 140
10 mm	160 mm	100 mm	25,2 mm	4,6 mm	AW50	0184 810 160
10 mm	180 mm	100 mm	25,2 mm	4,6 mm	AW50	0184 810 180
10 mm	200 mm	100 mm	25,2 mm	4,6 mm	AW50	0184 810 200
10 mm	220 mm	100 mm	25,2 mm	4,6 mm	AW50	0184 810 220
10 mm	240 mm	100 mm	25,2 mm	4,6 mm	AW50	0184 810 240
10 mm	260 mm	100 mm	25,2 mm	4,6 mm	AW50	0184 810 260
10 mm	280 mm	100 mm	25,2 mm	4,6 mm	AW50	0184 810 280
10 mm	300 mm	100 mm	25,2 mm	4,6 mm	AW50	0184 810 300
10 mm	320 mm	120 mm	25,2 mm	4,6 mm	AW50	0184 810 320
10 mm	340 mm	120 mm	25,2 mm	4,6 mm	AW50	0184 810 340
10 mm	360 mm	120 mm	25,2 mm	4,6 mm	AW50	0184 810 360
10 mm	380 mm	120 mm	25,2 mm	4,6 mm	AW50	0184 810 380
10 mm	400 mm	120 mm	25,2 mm	4,6 mm	AW50	0184 810 400
10 mm	420 mm	120 mm	25,2 mm	4,6 mm	AW50	0184 810 420
10 mm	440 mm	120 mm	25,2 mm	4,6 mm	AW50	0184 810 440
10 mm	460 mm	120 mm	25,2 mm	4,6 mm	AW50	0184 810 460
10 mm	480 mm	120 mm	25,2 mm	4,6 mm	AW50	0184 810 480
10 mm	500 mm	120 mm	25,2 mm	4,6 mm	AW50	0184 810 500
12 mm	200 mm	100 mm	29,4 mm	5 mm	AW50	0184 812 200
12 mm	220 mm	120 mm	29,4 mm	5 mm	AW50	0184 812 220
12 mm	240 mm	120 mm	29,4 mm	5 mm	AW50	0184 812 240
12 mm	260 mm	120 mm	29,4 mm	5 mm	AW50	0184 812 260
12 mm	280 mm	120 mm	29,4 mm	5 mm	AW50	0184 812 280
12 mm	300 mm	120 mm	29,4 mm	5 mm	AW50	0184 812 300
12 mm	320 mm	120 mm	29,4 mm	5 mm	AW50	0184 812 320
12 mm	340 mm	120 mm	29,4 mm	5 mm	AW50	0184 812 340
12 mm	360 mm	120 mm	29,4 mm	5 mm	AW50	0184 812 360

Folytatás **ASSY® 3.0 SK FAIPARI CSAVAR**

d	l	Menethossz (lg)	d _h	k	Belső hajtás	Cikkszám:
12 mm	380 mm	145 mm	29,4 mm	5 mm	AW50	0184 812 380
12 mm	400 mm	145 mm	29,4 mm	5 mm	AW50	0184 812 400
12 mm	440 mm	145 mm	29,4 mm	5 mm	AW50	0184 812 440
12 mm	480 mm	145 mm	29,4 mm	5 mm	AW50	0184 812 480
12 mm	520 mm	145 mm	29,4 mm	5 mm	AW50	0184 812 520

ASSY® 3.0 SK FAIPARI CSAVAR



A nagy tárcsafejű, tövigmenetes ASSY 3.0 SK különösen lemez profilok fa alkatrészekre történő csavarozására alkalmas, pl. padlóvasalatokhoz.



ETA-11/0190

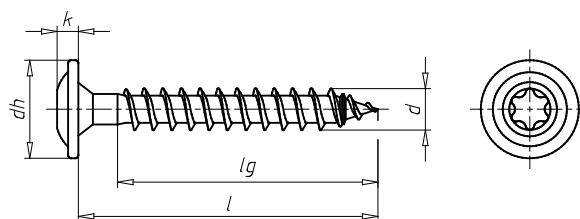

Alapanyag: Edzett acél

Felület: Horganyzott

Fejforma: Tárcsafej

Menet kivitele: Tövigmenet

Menet jellege: Facsavarmenet

Menetforma: Durva menet

Csúcsforma: Ellenmenettel ellátott csavarhegy

Felhasználási terület: Faipar, faszervezetek, padlóvasalatok

A következő anyagokhoz: Rétegelt lemezek, fa, fa alapanyagok, lombos fákból készült faanyagok, LVL, fenyőfélékből készült faanyagok

d	l	Menethossz (lg)	d _h	k	Belső hajtás	Cikkszám:
6 mm	40 mm	36 mm	14 mm	3 mm	AW30	0184 006 40
6 mm	50 mm	45 mm	14 mm	3 mm	AW30	0184 006 50
8 mm	40 mm	32 mm	22,1 mm	3,8 mm	AW40	0184 008 40
8 mm	50 mm	40 mm	22,1 mm	3,8 mm	AW40	0184 008 50

KAPUPÁNT CSAVAR

Feketére festett kapupántok és vasalatok fa alkatrészekhez történő csavarozásához.

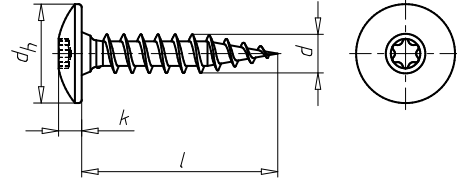

Alapanyag: Acél

Felület: Feketére horganyzott

Fejforma: Félgömb fej

Menet kivitele: Tövigmenet

Menet jellege: Facsavarment

Csúcsforma: Csavarhegy

Felhasználási terület: Lemez-fa kapcsolat

A következő anyagokhoz: Rétegelt lemezek, fenyőfélékből készült faanyagok

d	l	d _h	k	Belső hajtás	Cikkszám:
6 mm	30 mm	15,1 mm	3,45 mm	AW25	0196 006 30
6 mm	35 mm	15,1 mm	3,45 mm	AW25	0196 006 35
6 mm	40 mm	15,1 mm	3,45 mm	AW25	0196 006 40
6 mm	50 mm	15,1 mm	3,45 mm	AW25	0196 006 50

ASSY® 3.0 KOMBI FAIPARI CSAVAR

Alapanyag: Edzett acél

Felület: Horganyzott

Fejforma: Kombi fej

Fej részletei: Megerősített szár

Menet kivitele: Részmenet

Menet jellege: Facsavarmenet

Menetforma: Durva menet

Csúcsforma: Ellenmenettel ellátott csavarhegy

Felhasználási terület: Faszervezetek, panelépítés, táblásított anyagok, fém-fa kapcsolatok

A következő anyagokhoz: Rétegelt lemezek, fa, fa alapanyagok, lombos fákból készült faanyagok, LVL, fenyőfélékből készült faanyagok

Speciálisan a faipari/ácsipari munkálatok fa-fa és fa-acél kapcsolatainak alátétlemezek használatával történő erős csavarozásához.



ETA-11/0190

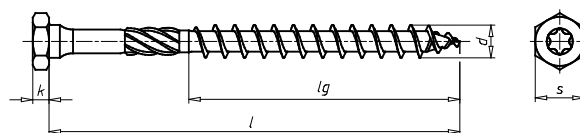

d	l	Menethossz (lg)	Külső hajtás	k	Belső hajtás	Cikkszám:
8 mm	80 mm	50 mm	SW12	4,5 mm	AW40	0184 208 80
8 mm	100 mm	60 mm	SW12	4,5 mm	AW40	0184 208 100
8 mm	120 mm	80 mm	SW12	4,5 mm	AW40	0184 208 120
8 mm	140 mm	80 mm	SW12	4,5 mm	AW40	0184 208 140
8 mm	160 mm	80 mm	SW12	4,5 mm	AW40	0184 208 160
8 mm	180 mm	80 mm	SW12	4,5 mm	AW40	0184 208 180
8 mm	200 mm	80 mm	SW12	4,5 mm	AW40	0184 208 200
8 mm	220 mm	100 mm	SW12	4,5 mm	AW40	0184 208 220
8 mm	240 mm	100 mm	SW12	4,5 mm	AW40	0184 208 240
8 mm	260 mm	100 mm	SW12	4,5 mm	AW40	0184 208 260
8 mm	280 mm	100 mm	SW12	4,5 mm	AW40	0184 208 280
8 mm	300 mm	100 mm	SW12	4,5 mm	AW40	0184 208 300
10 mm	80 mm	50 mm	SW15	5 mm	AW40	0184 210 80
10 mm	100 mm	60 mm	SW15	5 mm	AW40	0184 210 100
10 mm	120 mm	80 mm	SW15	5 mm	AW40	0184 210 120
10 mm	140 mm	80 mm	SW15	5 mm	AW40	0184 210 140
10 mm	160 mm	100 mm	SW15	5 mm	AW40	0184 210 160
10 mm	180 mm	100 mm	SW15	5 mm	AW40	0184 210 180
10 mm	200 mm	100 mm	SW15	5 mm	AW40	0184 210 200
10 mm	220 mm	100 mm	SW15	5 mm	AW40	0184 210 220
10 mm	240 mm	100 mm	SW15	5 mm	AW40	0184 210 240
10 mm	260 mm	100 mm	SW15	5 mm	AW40	0184 210 260
10 mm	280 mm	100 mm	SW15	5 mm	AW40	0184 210 280
10 mm	300 mm	100 mm	SW15	5 mm	AW40	0184 210 300
10 mm	320 mm	120 mm	SW15	5 mm	AW40	0184 210 320
10 mm	340 mm	120 mm	SW15	5 mm	AW40	0184 210 340
10 mm	360 mm	120 mm	SW15	5 mm	AW40	0184 210 360
10 mm	380 mm	120 mm	SW15	5 mm	AW40	0184 210 380
10 mm	400 mm	120 mm	SW15	5 mm	AW40	0184 210 400
12 mm	100 mm	60 mm	SW17	5,5 mm	AW40	0184 212 100
12 mm	120 mm	80 mm	SW17	5,5 mm	AW40	0184 212 120
12 mm	140 mm	80 mm	SW17	5,5 mm	AW40	0184 212 140
12 mm	160 mm	100 mm	SW17	5,5 mm	AW40	0184 212 160
12 mm	180 mm	100 mm	SW17	5,5 mm	AW40	0184 212 180

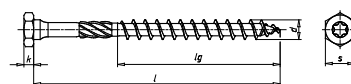
Folytatás ASSY® 3.0 KOMBI FAIPARI CSAVAR

d	l	Menethossz (lg)	Külső hajtás	k	Belső hajtás	Cikkszám:
12 mm	200 mm	100 mm	SW17	5,5 mm	AW40	0184 212 200
12 mm	220 mm	120 mm	SW17	5,5 mm	AW40	0184 212 220
12 mm	240 mm	120 mm	SW17	5,5 mm	AW40	0184 212 240
12 mm	260 mm	120 mm	SW17	5,5 mm	AW40	0184 212 260
12 mm	280 mm	120 mm	SW17	5,5 mm	AW40	0184 212 280
12 mm	300 mm	120 mm	SW17	5,5 mm	AW40	0184 212 300
12 mm	320 mm	120 mm	SW17	5,5 mm	AW40	0184 212 320
12 mm	340 mm	120 mm	SW17	5,5 mm	AW40	0184 212 340
12 mm	360 mm	120 mm	SW17	5,5 mm	AW40	0184 212 360
12 mm	380 mm	145 mm	SW17	5,5 mm	AW40	0184 212 380
12 mm	400 mm	145 mm	SW17	5,5 mm	AW40	0184 212 400
12 mm	440 mm	145 mm	SW17	5,5 mm	AW40	0184 212 440
12 mm	480 mm	145 mm	SW17	5,5 mm	AW40	0184 212 480

**FURATTAL RENDELKEZŐ ALÁTÉT, FŐKÉNT
FASZERKEZETEKHEZ**
**DIN 440, acél, horganyzott, passzívált
(A2K)**

Alapanyag: Acél
Felület: Horganyzott

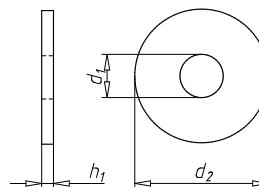

A menethez il- leszkedő	d ₁	d ₂	h ₁	Vickers szerinti keménység, HV	Form	Cikkszám:
M5	5,5 mm	18 mm	2 mm	100 HV	R	0459 55
M6	6,6 mm	22 mm	2 mm	100 HV	R	0459 66
M8	9 mm	28 mm	3 mm	100 HV	R	0459 95
M10	11 mm	34 mm	3 mm	100 HV	R	0459 115
M12	13,5 mm	44 mm	4 mm	100 HV	R	0459 14
M14	15,5 mm	50 mm	4 mm	100 HV	R	0459 15
M16	17,5 mm	56 mm	5 mm	100 HV	R	0459 18
M20	22 mm	72 mm	6 mm	100 HV	R	0459 23
M22	24 mm	80 mm	6 mm	100 HV	R	0459 25
M24	26 mm	85 mm	6 mm	100 HV	R	0459 27
M27	30 mm	98 mm	6 mm	100 HV	R	0459 30
M36	39 mm	125 mm	8 mm	100 HV	R	0459 39

ASSY® 3.0 KOMBI SZÁLLÍTÁSI RÖGZÍTŐCSAVAR



Alapanyag: Edzett acél

Felület: Horganyzott

Fejforma: Kombi fej

Fej részletei: Megerősített szár

Menet kivitele: Részmenet

Menet jellege: Facsavarmenet

Menetforma: Durva menet

Csúcsforma: Ellenmenettel ellátott csavarhegy

Felhasználási terület: Faszerkezetek, panelépítés, táblásított anyagok, fém-fa kapcsolatok, szállítóhorgony

A következő anyagokhoz: Rétegelt lemezek, fa, fa alapanyagok, lombos fákból készült faanyagok, LVL, fenyőfélékből készült faanyagok

Fenyőfélékből, rétegelt lemezből, furnérlemezből készült faanyagok vagy táblásított faanyagok vagy rétegelt lemez szállításához. A speciális csavarfejeket bele kell akasztani a gömbfejű horgonyba.



ETA-11/0190

Szakvélemények

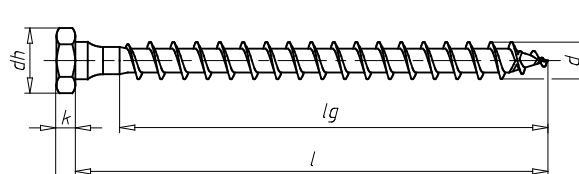

d	l	Menethossz (lg)	Külső hajtás	k	Belső hajtás	Cikkszám:
10 mm	90 mm	60 mm	SW17	5,5 mm	AW40	0184 210 91
10 mm	180 mm	145 mm	SW17	5,5 mm	AW40	0184 210 181
12 mm	120 mm	100 mm	SW17	5,5 mm	AW40	0184 212 121
12 mm	160 mm	145 mm	SW17	5,5 mm	AW40	0184 212 161
12 mm	180 mm	145 mm	SW17	5,5 mm	AW40	0184 212 181

SZÁLLÍTÓHORGONY



Alapanyag: Acél

Felület: Sárgára horganyzott

A keresztartón elhelyezett lánctaggal és ütközővel. Az ASSY 3.0 kombi csavarral együtt alkalmazva a rendszer szakvéleménnyel rendelkezik.

Megfelel a (89/392/EGK) gépgyártási irányelvek 93/44/EGK szerinti verziójának.



Max. teherbírás	c	f	Cikkszám:
1,3 t	165 mm	40 mm	0184 000 13

FENÉKFÚRÓ PLUS

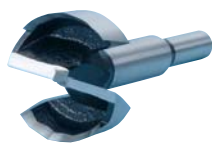

Különösen gyors fúró központos hegygel és újszerű hullámos késsel. Ideális felhasználás kemény- és puhafa, valamint MDF anyagok esetén.

Átmérő	Hossz	Szár átmérője	Szár hossza	Cikkszám:
15 mm	90 mm	8 mm	30 mm	0650 001 15
16 mm	90 mm	8 mm	30 mm	0650 001 16
18 mm	90 mm	8 mm	30 mm	0650 001 18
19 mm	90 mm	8 mm	30 mm	0650 001 19
20 mm	90 mm	8 mm	30 mm	0650 001 20
22 mm	90 mm	8 mm	30 mm	0650 001 22
25 mm	90 mm	8 mm	30 mm	0650 001 25
26 mm	90 mm	8 mm	30 mm	0650 001 26
30 mm	90 mm	8 mm	30 mm	0650 001 30
32 mm	90 mm	10 mm	30 mm	0650 001 32
35 mm	90 mm	10 mm	30 mm	0650 001 35
40 mm	90 mm	10 mm	30 mm	0650 001 40
70 mm	90 mm	12 mm	30 mm	0650 001 70

MÁGNESES BEHAJTÓ 5/16"

6 lapfejű, mágneses



Alapanyag: Króm-vanádium-acél

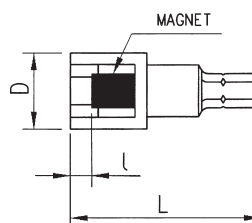

Kulcsnyílás	Behajtás	Behajtás jellege	Kihajtás jellege	Hossz	Cikkszám:
12 mm	C 8 (5/16 hüvelyk)	Külső hatlapfejű	Külső hatlapfejű kivételhez	50 mm	0614 176 831
15 mm	C 8 (5/16 hüvelyk)	Külső hatlapfejű	Külső hatlapfejű kivételhez	50 mm	0614 176 832
17 mm	C 8 (5/16 hüvelyk)	Külső hatlapfejű	Külső hatlapfejű kivételhez	50 mm	0614 176 833

ASSY® 3.0 GERENDATALP CSAVAR

Alapanyag: Edzett acél

Felület: Horganyzott

Fejforma: D-fej

Fej részletei: Megerősített szár

Menet kivitele: Tövigmenet

Menet jellege: Facsavarmenet

Menetforma: Durva menet

Csúcsforma: Ellenmenettel ellátott csavarhegy

Felhasználási terület: Lemez-fa kapcsolat

A következő anyagokhoz: Rétegelt lemezek, fa, fa alapanyagok, lombos fákból készült faanyagok, LVL, fenyőfélékből készült faanyagok



ETA-11/0190

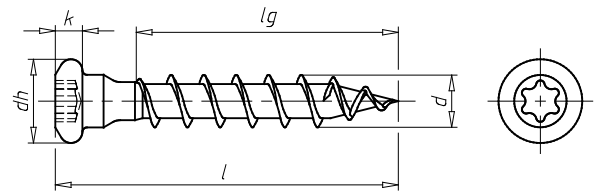

d	l	Menethossz (lg)	d _h	k	Belső hajtás	Cikkszám:
5 mm	25 mm	20 mm	8 mm	2,6 mm	AW20	0153 350 25
5 mm	35 mm	30 mm	8 mm	2,6 mm	AW20	0153 350 35
5 mm	40 mm	35 mm	8 mm	2,6 mm	AW20	0153 350 40
5 mm	50 mm	45 mm	8 mm	2,6 mm	AW20	0153 350 50
5 mm	60 mm	52 mm	8 mm	2,6 mm	AW20	0153 350 60
5 mm	70 mm	62 mm	8 mm	2,6 mm	AW20	0153 350 70

ASSY® 3.0 HB FAIPARI CSAVAR



Alapanyag: Edzett acél

Felület: Sárgára horganyzott

Fejforma: Süllyesztett marófej

Fej részletei: Maró él

Menet kivitele: Részmenet

Menet jellege: Facsavarmenet

Menetforma: Durva menet

Csúcsforma: Ellenmenettel ellátott csavarhegy

Felhasználási terület: Panelépítés, faanyagok, faipar, zsaluechnika

A következő anyagokhoz: Rétegelt lemezek, fa, ághelyes faanyagok, fa alapanyagok, lombos fából készült faanyagok, LVL, fenyőféléből készült faanyagok



ETA-11/0190

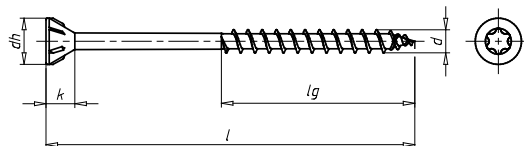
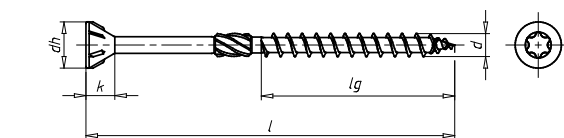

d	l	Menethossz (l _g)	d _h	k	Belső hajtás	Cikkszám:
5 mm	40 mm	25 mm	10 mm	4,7 mm	AW30	0170 650 40
5 mm	45 mm	30 mm	10 mm	4,7 mm	AW30	0170 650 45
5 mm	50 mm	30 mm	10 mm	4,7 mm	AW30	0170 650 50
5 mm	60 mm	37 mm	10 mm	4,7 mm	AW30	0170 650 60
5 mm	70 mm	42 mm	10 mm	4,7 mm	AW30	0170 650 70
5 mm	80 mm	42 mm	10 mm	4,7 mm	AW30	0170 650 80
5 mm	90 mm	47 mm	10 mm	4,7 mm	AW30	0170 650 90
5 mm	100 mm	52 mm	10 mm	4,7 mm	AW30	0170 650 100
5 mm	110 mm	52 mm	10 mm	4,7 mm	AW30	0170 650 110
5 mm	120 mm	62 mm	10 mm	4,7 mm	AW30	0170 650 120



ASSY® PLUS VG HENGERES FEJŰ FAIPARI CSAVAR



Alapanyag: Edzett acél

Felület: Sárgára horganyzott

Fejforma: Hengeres fej

Menet kivitele: Tövigenet

Menet jellege: Facsavarmenet

Menetforma: Sűrű menet

Csúcsforma: Fúróhegy

Felhasználási terület: Szarufák feletti szigetelés, gerendaerősítések, faszervezetek, keresztnyomás és kereszt húzás elleni erősítések, tartógerenda-duplázások

A következő anyagokhoz: Rétegelt lemezek, fa, fa alapanyagok, lombos fákból készült faanyagok, LVL, fenyőféléből készült faanyagok



ETA-11/0190

ETA-13/0029 (8 x 160 mm - 10 x 580 mm)

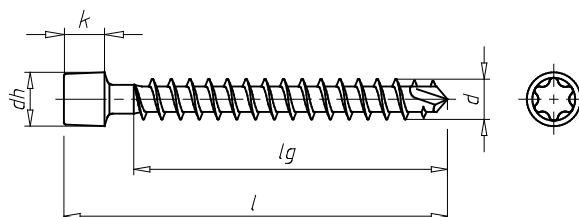

d	l	Menethossz (lg)	dh	k	Belső hajtás	Cikkszám:
6 mm	80 mm	67 mm	8,2 mm	4,7 mm	AW30	0165 36 80
6 mm	100 mm	87 mm	8,2 mm	4,7 mm	AW30	0165 36 100
6 mm	120 mm	107 mm	8,2 mm	4,7 mm	AW30	0165 36 120
6 mm	140 mm	123 mm	8,2 mm	4,7 mm	AW30	0165 36 140
6 mm	160 mm	143 mm	8,2 mm	4,7 mm	AW30	0165 36 160
6 mm	180 mm	163 mm	8,2 mm	4,7 mm	AW30	0165 36 180
6 mm	200 mm	183 mm	8,2 mm	4,7 mm	AW30	0165 36 200
6 mm	220 mm	203 mm	8,2 mm	4,7 mm	AW30	0165 36 220
6 mm	240 mm	223 mm	8,2 mm	4,7 mm	AW30	0165 36 240
6 mm	260 mm	243 mm	8,2 mm	4,7 mm	AW30	0165 36 260
8 mm	120 mm	101 mm	10 mm	7,5 mm	AW40	0165 38 120
8 mm	140 mm	121 mm	10 mm	7,5 mm	AW40	0165 38 140
8 mm	160 mm	141 mm	10 mm	7,5 mm	AW40	0165 38 160
8 mm	180 mm	161 mm	10 mm	7,5 mm	AW40	0165 38 180
8 mm	200 mm	181 mm	10 mm	7,5 mm	AW40	0165 38 200
8 mm	220 mm	201 mm	10 mm	7,5 mm	AW40	0165 38 220
8 mm	240 mm	221 mm	10 mm	7,5 mm	AW40	0165 38 240
8 mm	260 mm	241 mm	10 mm	7,5 mm	AW40	0165 38 260
8 mm	280 mm	261 mm	10 mm	7,5 mm	AW40	0165 38 280
8 mm	300 mm	275 mm	10 mm	7,5 mm	AW40	0165 38 300
8 mm	330 mm	305 mm	10 mm	7,5 mm	AW40	0165 38 330
8 mm	380 mm	355 mm	10 mm	7,5 mm	AW40	0165 38 380
8 mm	430 mm	405 mm	10 mm	7,5 mm	AW40	0165 38 430
8 mm	480 mm	445 mm	10 mm	7,5 mm	AW40	0165 38 480
8 mm	530 mm	495 mm	10 mm	7,5 mm	AW40	0165 38 530
8 mm	580 mm	545 mm	10 mm	7,5 mm	AW40	0165 38 580
10 mm	120 mm	97 mm	13,5 mm	8 mm	AW50	0165 310 120
10 mm	140 mm	117 mm	13,5 mm	8 mm	AW50	0165 310 140
10 mm	160 mm	137 mm	13,5 mm	8 mm	AW50	0165 310 160
10 mm	180 mm	157 mm	13,5 mm	8 mm	AW50	0165 310 180
10 mm	200 mm	177 mm	13,5 mm	8 mm	AW50	0165 310 200
10 mm	220 mm	197 mm	13,5 mm	8 mm	AW50	0165 310 220
10 mm	240 mm	217 mm	13,5 mm	8 mm	AW50	0165 310 240
10 mm	260 mm	237 mm	13,5 mm	8 mm	AW50	0165 310 260

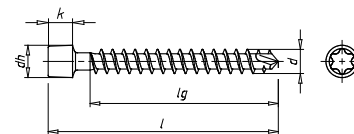
Folytatás ASSY® PLUS VG HENGERES FEJŰ FAIPARI CSAVAR

d	l	Menethossz (lg)	d _h	k	Belső hajtás	Cikkszám:
10 mm	280 mm	257 mm	13,5 mm	8 mm	AW50	0165 310 280
10 mm	300 mm	272 mm	13,5 mm	8 mm	AW50	0165 310 300
10 mm	320 mm	292 mm	13,5 mm	8 mm	AW50	0165 310 320
10 mm	340 mm	312 mm	13,5 mm	8 mm	AW50	0165 310 340
10 mm	360 mm	332 mm	13,5 mm	8 mm	AW50	0165 310 360
10 mm	380 mm	352 mm	13,5 mm	8 mm	AW50	0165 310 380
10 mm	400 mm	372 mm	13,5 mm	8 mm	AW50	0165 310 400
10 mm	430 mm	402 mm	13,5 mm	8 mm	AW50	0165 310 430
10 mm	480 mm	442 mm	13,5 mm	8 mm	AW50	0165 310 480
10 mm	530 mm	492 mm	13,5 mm	8 mm	AW50	0165 310 530
10 mm	580 mm	542 mm	13,5 mm	8 mm	AW50	0165 310 580
10 mm	650 mm	612 mm	13,5 mm	8 mm	AW50	0165 310 650
10 mm	700 mm	662 mm	13,5 mm	8 mm	AW50	0165 310 700
10 mm	750 mm	712 mm	13,5 mm	8 mm	AW50	0165 310 750
10 mm	800 mm	762 mm	13,5 mm	8 mm	AW50	0165 310 800

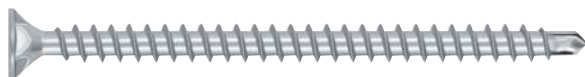
**ASSY® PLUS VG SÜLLYESZTETT
MARÓZSEBES FEJŰ FAIPARI CSAVAR**

Alapanyag: Edzett acél

Felület: Horganyzott

Fejforma: Süllyesztett marózsebes fej

Univerzális új építésekhez és javításokhoz is felhasználható tövigmenetes csavar a mérnöki faipari építéset, az ácsipar, a faház- és panelépítés területére.



ETA-11/0100

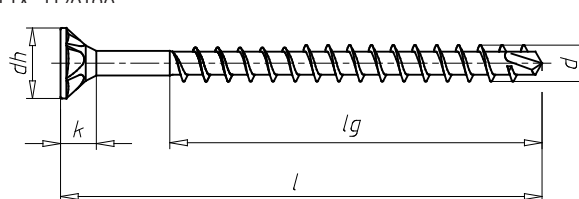

d	l	Menethossz (lg)	d _h	k	Belső hajtás	Cikkszám:
6 mm	80 mm	67 mm	12 mm	4,2 mm	AW30	0165 46 80
6 mm	100 mm	87 mm	12 mm	4,2 mm	AW30	0165 46 100
6 mm	120 mm	107 mm	12 mm	4,2 mm	AW30	0165 46 120
6 mm	140 mm	123 mm	12 mm	4,2 mm	AW30	0165 46 140
6 mm	160 mm	143 mm	12 mm	4,2 mm	AW30	0165 46 160
6 mm	180 mm	163 mm	12 mm	4,2 mm	AW30	0165 46 180
6 mm	200 mm	183 mm	12 mm	4,2 mm	AW30	0165 46 200
8 mm	120 mm	101 mm	15 mm	4,6 mm	AW40	0165 48 120
8 mm	140 mm	121 mm	15 mm	4,6 mm	AW40	0165 48 140
8 mm	160 mm	141 mm	15 mm	4,6 mm	AW40	0165 48 160
8 mm	180 mm	161 mm	15 mm	4,6 mm	AW40	0165 48 180
8 mm	200 mm	181 mm	15 mm	4,6 mm	AW40	0165 48 200
8 mm	220 mm	201 mm	15 mm	4,6 mm	AW40	0165 48 220

Folytatás **ASSY®PLUS VG SÜLLYESZTETT MARÓZSEBES FEJŰ FAIPARI CSAVAR**

d	l	Menethossz (lg)	d _h	k	Belső hajtás	Cikkszám:
8 mm	240 mm	221 mm	15 mm	4,6 mm	AW40	0165 48 240
8 mm	260 mm	241 mm	15 mm	4,6 mm	AW40	0165 48 260
8 mm	280 mm	261 mm	15 mm	4,6 mm	AW40	0165 48 280
8 mm	300 mm	275 mm	15 mm	4,6 mm	AW40	0165 48 300
8 mm	330 mm	305 mm	15 mm	4,6 mm	AW40	0165 48 330
8 mm	380 mm	355 mm	15 mm	4,6 mm	AW40	0165 48 380
8 mm	430 mm	405 mm	15 mm	4,6 mm	AW40	0165 48 430
8 mm	480 mm	445 mm	15 mm	4,6 mm	AW40	0165 48 480
8 mm	530 mm	495 mm	15 mm	4,6 mm	AW40	0165 48 530
8 mm	580 mm	545 mm	15 mm	4,6 mm	AW40	0165 48 580
12 mm	120 mm	94 mm	22,5 mm	6,7 mm	AW50	0165 412 120
12 mm	140 mm	114 mm	22,5 mm	6,7 mm	AW50	0165 412 140
12 mm	160 mm	134 mm	22,5 mm	6,7 mm	AW50	0165 412 160
12 mm	180 mm	154 mm	22,5 mm	6,7 mm	AW50	0165 412 180
12 mm	200 mm	174 mm	22,5 mm	6,7 mm	AW50	0165 412 200
12 mm	220 mm	194 mm	22,5 mm	6,7 mm	AW50	0165 412 220
12 mm	240 mm	214 mm	22,5 mm	6,7 mm	AW50	0165 412 240
12 mm	260 mm	219 mm	22,5 mm	6,7 mm	AW50	0165 412 260
12 mm	280 mm	239 mm	22,5 mm	6,7 mm	AW50	0165 412 280
12 mm	300 mm	259 mm	22,5 mm	6,7 mm	AW50	0165 412 300
12 mm	380 mm	339 mm	22,5 mm	6,7 mm	AW50	0165 412 380
12 mm	480 mm	439 mm	22,5 mm	6,7 mm	AW50	0165 412 480
12 mm	600 mm	559 mm	22,5 mm	6,7 mm	AW50	0165 412 600

ASSY®PLUS VG SÜLLYESZTETT FEJŰ FAIPARI CSAVAR



Alapanyag: Edzett acél

Felület: Horganyzott

Fejforma: Süllyesztett fej

Menet kivitele: Tövigmenet

Menet jellege: Facsavarmenet

Menetforma: Sűrű menet

Csúcsforma: Fúróhegy

Felhasználási terület: Szarufák feletti szigetelés, tetők, panel-építés, táblásított anyagok, belsőépítészet, faszerkezetek, fém-fa kapcsolatok, keresztnyomás elleni erősítések, nyíróerő elleni rögzítések

A következő anyagokhoz: Rétegelt lemezek, fa, fa alapanyagok, lombos fákból készült faanyagok, LVL, fenyőfélékből készült faanyagok

Univerzális új építésekhez és javításokhoz is felhasználható tövigmenetes csavar a mérnöki faipari építészet, az ácsipar, a faház- és panelépítés területére.



ETA-11/0190

ETA-13/0029 (10 x 160 mm - 10 x 600 mm)

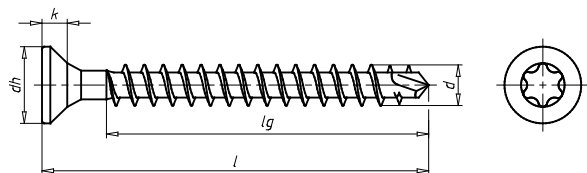

d	l	Menethossz (lg)	d _h	k	Belső hajtás	Cikkszám:
10 mm	120 mm	97 mm	18,5 mm	5,5 mm	AW50	0165 410 120
10 mm	140 mm	117 mm	18,5 mm	5,5 mm	AW50	0165 410 140
10 mm	160 mm	137 mm	18,5 mm	5,5 mm	AW50	0165 410 160

Folytatás **ASSY® PLUS VG SÜLLYESZTETT FEJŰ FAIPARI CSAVAR**

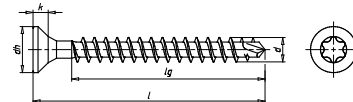

d	l	Menethossz (lg)	dh	k	Belső hajtás	Cikkszám:
10 mm	180 mm	157 mm	18,5 mm	5,5 mm	AW50	0165 410 180
10 mm	200 mm	177 mm	18,5 mm	5,5 mm	AW50	0165 410 200
10 mm	220 mm	197 mm	18,5 mm	5,5 mm	AW50	0165 410 220
10 mm	240 mm	217 mm	18,5 mm	5,5 mm	AW50	0165 410 240
10 mm	260 mm	237 mm	18,5 mm	5,5 mm	AW50	0165 410 260
10 mm	280 mm	257 mm	18,5 mm	5,5 mm	AW50	0165 410 280
10 mm	300 mm	272 mm	18,5 mm	5,5 mm	AW50	0165 410 300
10 mm	320 mm	292 mm	18,5 mm	5,5 mm	AW50	0165 410 320
10 mm	340 mm	312 mm	18,5 mm	5,5 mm	AW50	0165 410 340
10 mm	360 mm	332 mm	18,5 mm	5,5 mm	AW50	0165 410 360
10 mm	380 mm	352 mm	18,5 mm	5,5 mm	AW50	0165 410 380
10 mm	400 mm	372 mm	18,5 mm	5,5 mm	AW50	0165 410 400
10 mm	430 mm	402 mm	18,5 mm	5,5 mm	AW50	0165 410 430
10 mm	480 mm	442 mm	18,5 mm	5,5 mm	AW50	0165 410 480
10 mm	530 mm	492 mm	18,5 mm	5,5 mm	AW50	0165 410 530
10 mm	580 mm	542 mm	18,5 mm	5,5 mm	AW50	0165 410 580
10 mm	650 mm	612 mm	18,5 mm	5,5 mm	AW50	0165 410 650
10 mm	700 mm	662 mm	18,5 mm	5,5 mm	AW50	0165 410 700
10 mm	750 mm	712 mm	18,5 mm	5,5 mm	AW50	0165 410 750
10 mm	800 mm	762 mm	18,5 mm	5,5 mm	AW50	0165 410 800

ASSY® PLUS VG KÜLSŐ TORXOS HAJTÁSŰ FAIPARI CSAVAR



Alapanyag: Edzett acél

Felület: Horganyzott

Fejforma: Külső torx

Menet kivitele: Tövigmenet

Menet jellege: Facsavarmenet

Menetforma: Sűrű menet

Csúcsforma: Fúróhegy

Felhasználási terület: Faipar, faszervezetek, keresztnyomás és kereszt húzás elleni erősítések

A következő anyagokhoz: Rétegelt lemezek, fa, fa alapanyagok, lombos fákból készült faanyagok, LVL, fenyőféléből készült faanyagok

Tövigmenetes csavar a tartógerendák keresztmetszeti erősítéséhez a faipari mérnöki építészetben az új építések és javítások területén



ETA-11/0190

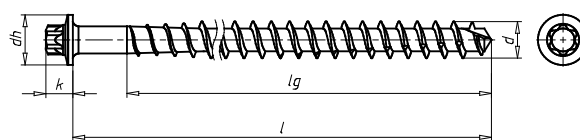

d	l	Menethossz (lg)	dh	k	Cikkszám:
14 mm	800 mm	758 mm	18,5 mm	10 mm	0165 314 800
14 mm	850 mm	803 mm	18,5 mm	10 mm	0165 314 850
14 mm	900 mm	853 mm	18,5 mm	10 mm	0165 314 900
14 mm	950 mm	903 mm	18,5 mm	10 mm	0165 314 950
14 mm	1000 mm	953 mm	18,5 mm	10 mm	0165 314 100
14 mm	1050 mm	1003 mm	18,5 mm	10 mm	0165 314 105

ASSY® ISOTOP FAIPARI CSAVAR



Alapanyag: Edzetlen acél

Felület: Sárgára horganyzott

Fejforma: Hengeres fej

Menet kivitele: Duplamenet

Menet jellege: Facsavarmenet

Menetforma: Durva menet

Csúcsforma: Csavarhegy

Felhasználási terület: Szarufák feletti szigetelés, homlokzati szigetelés

A következő anyagokhoz: Fa, fa alapanyagú lemezek, fenyő-félékből készült faanyagok, rétegelt lemezek, lombos fákból készült faanyagok, LVL

Duplamenetes csavar, mely ideális nyomásálló és nem nyomásálló szigetelőanyagok tetőszigetelések és homlokzati szigetelések területén történő felhasználásra.



ETA-11/0190

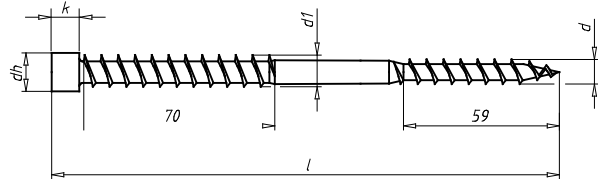

d	l	Menethossz (lg)	dh	k	Belső hajtás	Cikkszám:
8 mm	210 mm	59 mm	11,1 mm	9 mm	AW40	0164 280 210
8 mm	230 mm	59 mm	11,1 mm	9 mm	AW40	0164 280 230
8 mm	250 mm	59 mm	11,1 mm	9 mm	AW40	0164 280 250
8 mm	270 mm	59 mm	11,1 mm	9 mm	AW40	0164 280 270
8 mm	300 mm	59 mm	11,1 mm	9 mm	AW40	0164 280 300
8 mm	330 mm	59 mm	11,1 mm	9 mm	AW40	0164 280 330
8 mm	360 mm	59 mm	11,1 mm	9 mm	AW40	0164 280 360
8 mm	400 mm	59 mm	11,1 mm	9 mm	AW40	0164 280 400

D-ANKER FAIPARI CSAVAR



Alapanyag: Edzett acél

Felület: Horganyzott

Fejforma: Menetes fej

Menet kivitele: Részmenetes, fej alatti menetes kivitel a távolság beállításához

Menet jellege: Facsavarmenet

Menetforma: Sűrű menet

Csúcsforma: Csavarhegy

Felhasználási terület: Távtartószerelés, ablak, konyha, szárazgerinc, ajtó, tartószerkezet

A következő anyagokhoz: Rétegelt lemezek, dübel, fa, fa alapanyagok, fenyőfélékből készült faanyagok

Feszültségmentes távtartószerelő anker szárazgerincek, valamint ablakkeret, ajtókeret vagy tartószerkezetek rögzítéséhez.

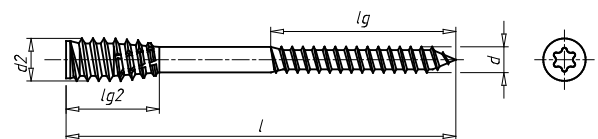

d	d ₂	l	Menethossz (lg)	lg ₂	Belső hajtás	Cikkszám:
4,5 mm	8 mm	60 mm	26 mm	22 mm	AW25	0233 145 60
4,5 mm	8 mm	70 mm	31 mm	22 mm	AW25	0233 145 70
4,5 mm	8 mm	80 mm	36 mm	22 mm	AW25	0233 145 80
4,5 mm	8 mm	90 mm	36 mm	22 mm	AW25	0233 145 90
4,5 mm	8 mm	100 mm	36 mm	22 mm	AW25	0233 145 100
4,5 mm	8 mm	120 mm	42 mm	22 mm	AW25	0233 145 120
6 mm	10 mm	60 mm	36 mm	22 mm	AW30	0233 163 60

Folytatás D-ANKER FAIPARI CSAVAR

d	d₂	l	Menethossz (lg)	lg₂	Belső hajtás	Cikkszám:
6 mm	10 mm	80 mm	36 mm	22 mm	AW30	0233 163 80
6 mm	10 mm	100 mm	42 mm	22 mm	AW30	0233 163 100
6 mm	10 mm	120 mm	42 mm	22 mm	AW30	0233 163 120
6 mm	10 mm	140 mm	42 mm	22 mm	AW30	0233 163 140
6 mm	10 mm	160 mm	42 mm	22 mm	AW30	0233 163 160
6 mm	10 mm	180 mm	42 mm	22 mm	AW30	0233 163 180
6 mm	10 mm	200 mm	42 mm	22 mm	AW30	0233 163 200
6 mm	10 mm	250 mm	42 mm	22 mm	AW30	0233 163 250

FÖDÉM, PADLÓ ÉS FAL



ASSY® 3.0 P FORGÁCSLAPCSAVAR

Alapanyag: Edzett acél

Felület: Horganyzott

Fejforma: Süllyesztett fej

Fej részletei: Marózsebek

Menet kivitele: Részmenet, fej alatti menettel

Menet jellege: Facsavarmenet

Menetforma: Durva menet

Csúcsforma: Csavarhegy

Felhasználási terület: Dűbelek, faipar, belsőépítészet, korpuszok, bútorok, lemezduplázások, nyomásos ragasztás, zsaluzatok

A következő anyagokhoz: 3 rétegű lemezek, rétegelt lemezek, dűbel, fa, fa alapanyagok, lombos fákból készült faanyagok, LVL, fenyőfélékből készült faanyagok

Az összenyomó hatással rendelkező csavar. Optimális lemezes anyagokhoz. Különösen alkalmas belsőépítészeti és bútorigipari felhasználásra.



ETA-11/0190

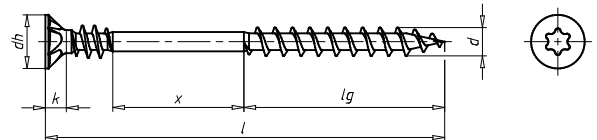

d	l	Menethossz (lg)	d _h	k	Belső hajtás	Cikkszám:
3,5 mm	30 mm	15 mm	7 mm	3,3 mm	AW20	0170 403 530
3,5 mm	35 mm	15 mm	7 mm	3,3 mm	AW20	0170 403 535
3,5 mm	40 mm	23 mm	7 mm	3,3 mm	AW20	0170 403 540
3,5 mm	45 mm	23 mm	7 mm	3,3 mm	AW20	0170 403 545
3,5 mm	50 mm	23 mm	7 mm	3,3 mm	AW20	0170 403 550
3,5 mm	60 mm	30 mm	7 mm	3,3 mm	AW20	0170 403 560
4 mm	30 mm	15 mm	7,7 mm	2,5 mm	AW20	0170 404 30
4 mm	35 mm	15 mm	7,7 mm	2,5 mm	AW20	0170 404 35
4 mm	40 mm	23 mm	7,7 mm	2,5 mm	AW20	0170 404 40
4 mm	45 mm	23 mm	8,6 mm	2,65 mm	AW20	0170 404 45
4 mm	50 mm	23 mm	7,7 mm	2,5 mm	AW20	0170 404 50
4 mm	60 mm	30 mm	7,7 mm	2,5 mm	AW20	0170 404 60
4 mm	70 mm	30 mm	7,7 mm	2,5 mm	AW20	0170 404 70
4,5 mm	50 mm	21 mm	8,6 mm	2,65 mm	AW20	0170 404 550
4,5 mm	60 mm	28 mm	8,6 mm	2,65 mm	AW20	0170 404 560
4,5 mm	70 mm	28 mm	8,6 mm	2,65 mm	AW20	0170 404 570

ASSY® PLUS P FORGÁCSLAPCSAVAR



Alapanyag: Edzett acél
Felület: Horganyzott
Fejforma: Süllyesztett fej
Fej részletei: Maróbordák
Menet kivitele: Részmenet, fej alatti menettel
Menet jellege: Facsavarmenet
Menetforma: Durva menet
Csúcsforma: Fúróhegy
Felhasználási terület: Hajópadlók, belsőépítészet, korpuszok, bútorok, univerzális
A következő anyagokhoz: Rétegelt lemezek, fa, fa alapanyagok, lombos fákból készült faanyagok, LVL, fenyőfélékből készült faanyagok



ETA-11/0190

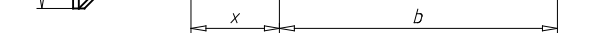
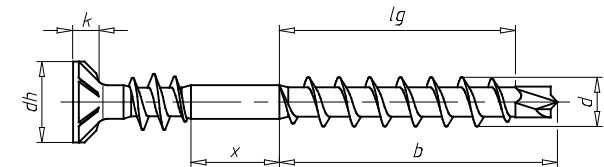

d	l	Menethossz (lg)	Menethossz fúróhegyvel együtt (b)	dh	k	Belső hajtás	Cikkszám:
3,5 mm	40 mm	20 mm	23,5 mm	7 mm	3 mm	AW20	0165 403 540
3,5 mm	50 mm	20 mm	23,5 mm	7 mm	3 mm	AW20	0165 403 550
3,5 mm	60 mm	27 mm	30,5 mm	7 mm	3 mm	AW20	0165 403 560
4 mm	40 mm	20 mm	23,5 mm	8 mm	3,7 mm	AW20	0165 404 40
4 mm	50 mm	20 mm	23,5 mm	8 mm	3,7 mm	AW20	0165 404 50
4 mm	60 mm	27 mm	30,5 mm	8 mm	3,7 mm	AW20	0165 404 60

ASSY® PLUS P FORGÁCSLAPCSAVAR



Alapanyag: Edzett acél
Felület: Horganyzott
Fejforma: 60 fokos süllyesztett fej
Fej részletei: Maróbordák
Menet kivitele: Részmenet, fej alatti menettel
Menet jellege: Facsavarmenet
Menetforma: Durva menet
Csúcsforma: Fúróhegy
Felhasználási terület: Hajópadlók, belsőépítészet, korpuszok, bútorok, univerzális
A következő anyagokhoz: Rétegelt lemezek, fa, fa alapanyagok, lombos fákból készült faanyagok, LVL, fenyőfélékből készült faanyagok



ETA-11/0190

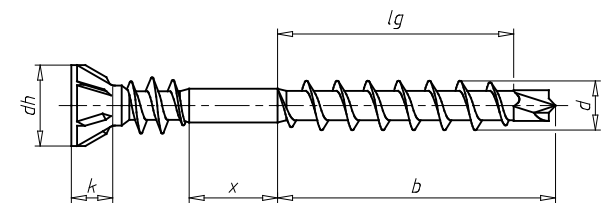

d	l	Menethossz (lg)	Menethossz fúróhegyvel együtt (b)	dh	k	Belső hajtás	Cikkszám:
3,5 mm	40 mm	20 mm	23,5 mm	6 mm	3,5 mm	AW10	0165 083 540
3,5 mm	50 mm	27 mm	30,5 mm	6 mm	3,5 mm	AW10	0165 083 550
3,5 mm	60 mm	37 mm	40,5 mm	6 mm	3,5 mm	AW10	0165 083 560

ASSY® PLUS PADLÓCSAVAR

Alapanyag: Edzett acél

Felület: Sárgára horganyzott

Fejforma: 60 fokos süllyesztett fej

Fej részletei: Maróbordák

Menet kivitele: Tövigmenet

Menet jellege: Facsavarmenet

Menetforma: Sűrű menet

Csúcsforma: Fúróhegy

Felhasználási terület: Bútorok, korpusz, szárazépítéset, belső-építéset, pavilonok

A következő anyagokhoz: Fa, fa alapanyagú lemezek, fenyő-félékből készült faanyagok, rétegelt lemezek, lombos fákból készült faanyagok, LVL



ETA-11/0190

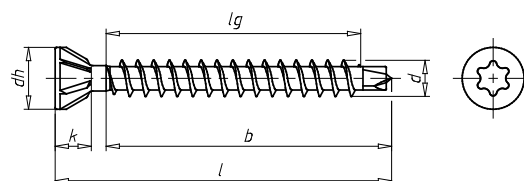

d	l	Menethossz (lg)	Menethossz fúróhegygel együtt (b)	dh	k	Belső hajtás	Cikkszám:
3,5 mm	30 mm	22 mm	25,5 mm	6 mm	3,5 mm	AW10	0165 663 530
3,5 mm	35 mm	27 mm	30,5 mm	6 mm	3,5 mm	AW10	0165 663 535
3,5 mm	40 mm	32 mm	35,5 mm	6 mm	3,5 mm	AW10	0165 663 540
3,5 mm	45 mm	37 mm	40,5 mm	6 mm	3,5 mm	AW10	0165 663 545
3,5 mm	50 mm	37 mm	40,5 mm	6 mm	3,5 mm	AW10	0165 663 550
4 mm	35 mm	26 mm	29,5 mm	7 mm	4,2 mm	AW20	0165 664 035
4 mm	40 mm	31 mm	34,5 mm	7 mm	4,2 mm	AW20	0165 664 040
4 mm	45 mm	36 mm	39,5 mm	7 mm	4,2 mm	AW20	0165 664 045
4 mm	50 mm	41 mm	44,5 mm	7 mm	4,2 mm	AW20	0165 664 050
4 mm	60 mm	51 mm	54,5 mm	7 mm	4,2 mm	AW20	0165 664 060

ASSY® PLUS PADLÓCSAVAR



Alapanyag: Edzett acél

Felület: Sárgára horganyzott

Fej részletei: Maróbordák

Menet kivitele: Részmenet

Menet jellege: Facsavarmenet

Menetforma: Sűrű menet

Csúcsforma: Fúróhegy

A következő anyagokhoz: Rétegelt lemezek, fa, fa alapanyagok, lombos fákból készült faanyagok, LVL, fenyőfélékből készült faanyagok

A (nútféderes) fa profilok hajszálpontos rögzítéséhez a födémén és a padlón.



ETA-11/0190

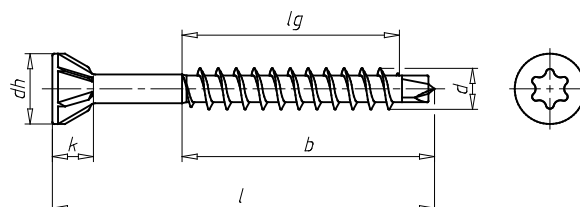

d	l	Menethossz (l _g)	Menethossz fúróhegyvel együtt (b)	d _h	k	Belső hajtás	Cikkszám:
3,5 mm	30 mm	14 mm	25,5 mm	6 mm	3,5 mm	AW10	0165 673 530
3,5 mm	35 mm	18 mm	30,5 mm	6 mm	3,5 mm	AW10	0165 673 535
3,5 mm	40 mm	22 mm	35,5 mm	6 mm	3,5 mm	AW10	0165 673 540
3,5 mm	45 mm	22 mm	40,5 mm	6 mm	3,5 mm	AW10	0165 673 545
3,5 mm	50 mm	37 mm	40,5 mm	6 mm	3,5 mm	AW10	0165 673 550
4 mm	35 mm	18 mm	29,5 mm	7 mm	4,2 mm	AW20	0165 674 035
4 mm	40 mm	31 mm	34,5 mm	7 mm	4,2 mm	AW20	0165 674 040
4 mm	45 mm	36 mm	39,5 mm	7 mm	4,2 mm	AW20	0165 674 045
4 mm	50 mm	26 mm	44,5 mm	7 mm	4,2 mm	AW20	0165 674 050
4 mm	60 mm	31 mm	54,5 mm	7 mm	4,2 mm	AW20	0165 674 060

ASSY® SPORTPADLÓ CSAVAR



Alapanyag: Edzett acél

Felület: Horganyzott

Fejforma: Süllyesztett fej

Fej részletei: Maróbordák

Menet kivitele: Tövigenet

Menet jellege: Facsavarmenet

Menetforma: Sűrű menet

Csúcsforma: Csavarhegy

Felhasználási terület: Faipar, belsőépítészet, bútorok, sportpadlók, univerzális

A következő anyagokhoz: Rétegelt lemezek, fa, fa alapanyagok, lombos fákból készült faanyagok, LVL, fenyőfélékből készült faanyagok

Vakpadlók fedőlemezeinek vagy farostlemezek tömeges és gyors gépi csavarozásához a faipar területén.



ETA-11/0190

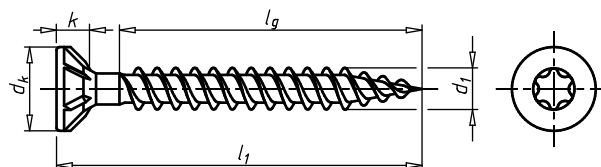

d	l	Menethossz (l _g)	d _h	k	Belső hajtás	Cikkszám:
4 mm	30 mm	24 mm	8 mm	3,2 mm	AW20	0163 640 030

**ASSY® 3.0 KÖTEGELT
FORGÁCSLAPCSAVAR**

Alapanyag: Edzett acél

Felület: Sárgára horganyzott

Fejforma: Süllyesztett fej

Fej részletei: Marózsombok

Menet kivitele: Részmenet

Menet jellege: Facsavarmenet

Menetforma: Duplamenet

Csúcsforma: Gyűrűs vagy ellenmenettel ellátott csavarhegy

Felhasználási terület: Univerzális, bútorok, korpuzok, belső építészet

A következő anyagokhoz: Rétegelt lemezek, fa, fa alapanyagok, lombos fákból készült faanyagok, LVL, fenyőfélékből készült faanyagok

Univerzális felhasználás a bútortipar, szárazépítészet, belsőépítészet és faipar területén történő tömeges csavarozásokhoz.



ETA-11/0190

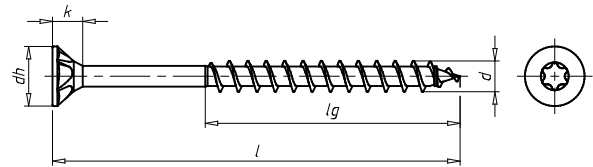

d	l	Menethossz (lg)	dh	k	Belső hajtás	Cikkszám:
4 mm	25 mm	18 mm	8 mm	2,5 mm	AW20	0163 740 025
4 mm	30 mm	18 mm	8 mm	2,5 mm	AW20	0163 740 030
4 mm	35 mm	21 mm	8 mm	2,5 mm	AW20	0163 740 035
4 mm	40 mm	24 mm	8 mm	2,5 mm	AW20	0163 740 040
4 mm	45 mm	29 mm	8 mm	2,5 mm	AW20	0163 740 045
4,5 mm	40 mm	26 mm	8,9 mm	2,7 mm	AW20	0163 745 040
4,5 mm	50 mm	28 mm	8,9 mm	2,7 mm	AW20	0163 745 050
4,5 mm	60 mm	33 mm	8,9 mm	2,7 mm	AW20	0163 745 060
5 mm	60 mm	37 mm	9,6 mm	3,1 mm	AW20	0163 750 060
5 mm	70 mm	42 mm	9,6 mm	3,1 mm	AW20	0163 750 070
5 mm	80 mm	42 mm	9,6 mm	3,1 mm	AW20	0163 750 080



ASSY® 3.0 KÖTEGELT FORGÁCSLAPCSAVAR



Alapanyag: Edzett acél
Felület: Sárgára horganyzott
Fejforma: Süllyesztett fej
Menet kivitele: Tövigmenet
Menet jellege: Facsavarmenet
Menetforma: Duplamenet
Csúcsforma: Gyűrűs vagy ellenmenettel ellátott csavarhegy
Felhasználási terület: Univerzális, bútorok, korpuszok, vasalatok
A következő anyagokhoz: Rétegelt lemezek, fa, fa alapanyagok, lombos fákból készült faanyagok, LVL, fenyőfélékből készült faanyagok

Univerzális felhasználás a bútortipar, szárazépítéssel, belsőépítéssel és faipar területén történő tömeges csavarozásokhoz.



ETA-11/0190

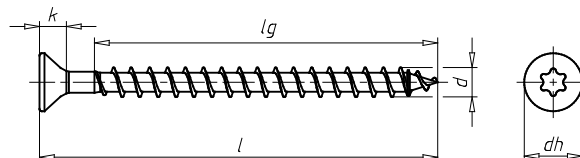

d	l	Menethossz (lg)	d _h	k	Belső hajtás	Cikkszám:
4 mm	45 mm	39 mm	8 mm	2,5 mm	AW20	0163 940 045
4,5 mm	50 mm	43 mm	8,9 mm	2,7 mm	AW20	0163 945 050
4,5 mm	60 mm	50 mm	8,9 mm	2,7 mm	AW20	0163 945 060
5 mm	70 mm	62 mm	9,6 mm	3,1 mm	AW20	0163 950 070
5 mm	80 mm	72 mm	9,6 mm	3,1 mm	AW20	0163 950 080

JAMO® TÁVTARTÓ CSAVAR FA-BETON KAPCSOLATOKHOZ



Alapanyag: Edzett acél
Felület: Horganyzott
Fejforma: Süllyesztett fej
Fej részletei: Fej alatti menet
Menet kivitele: Részmenetes, fej alatti menetes kivitel a távolság beállításához
Menet jellege: Facsavarmenet
Menetforma: Sűrű menet
Csúcsforma: Csavarhegy
Felhasználási terület: Távtartószerelés, beállítás, tartószerkezetek
A következő anyagokhoz: Faanyagok, fából készült anyagok, rétegelt lemezek, fenyőfélékből készült faanyagok, dübelek

A fából készült tartószerkezetek fa, kő vagy beton alapanyagú aljzatoktól mért távolságának beállítására szolgáló csavar.



IFT 50923397 vizsgálati jelentés

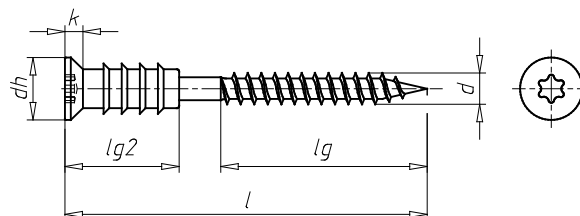

d	l	Menethossz (lg)	d _h	Belső hajtás	Cikkszám:
6 mm	50 mm	25 mm	12,5 mm	AW30	0234 563 50
6 mm	70 mm	42 mm	12,5 mm	AW30	0234 563 70
6 mm	80 mm	48 mm	12,5 mm	AW30	0234 563 80

Folytatás **JAMO® TÁVTARTÓ CSAVAR FA-BETON KAPCSOLATOKHOZ**

d	l	Menethossz (lg)	d _h	Belső hajtás	Cikkszám:
6 mm	90 mm	56 mm	12,5 mm	AW30	0234 563 90
6 mm	100 mm	60 mm	12,5 mm	AW30	0234 563 100
6 mm	110 mm	70 mm	12,5 mm	AW30	0234 563 110
6 mm	120 mm	70 mm	12,5 mm	AW30	0234 563 120
6 mm	130 mm	70 mm	12,5 mm	AW30	0234 563 130
6 mm	145 mm	70 mm	12,5 mm	AW30	0234 563 145
6 mm	160 mm	70 mm	12,5 mm	AW30	0234 563 160

JAMO® PLUS TÁVTARTÓ CSAVAR FA-FA KAPCSOLATOKHOZ



Alapanyag: Edzett acél

Felület: Horganyzott

Fejforma: Süllyesztett fej

Fej részletei: Marózsebek

Menet kivitele: Részmenetes, fej alatti menetes kivitel a távolság beállításához

Menet jellege: Facsavarmenet

Menetforma: Durva menet

Csúcsforma: Fúróhegy

Felhasználási terület: Távtartószerelés, beállítás, tartószerkezetek

A következő anyagokhoz: Rétegelt lemezek, fa, fa alapanyagok, fenyőfélékből készült faanyagok

Távtartó csavar fa alapanyagú tartószerkezetek fára történő kis peremtávolságú, utólag is beállítható szereléséhez.

IFT 50923397 vizsgálati jelentés

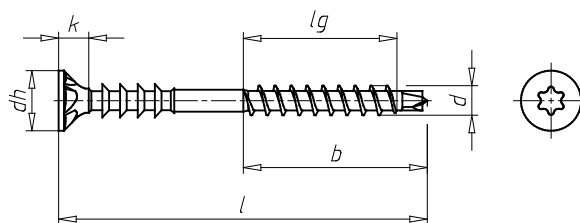

d	l	Menethossz (lg)	d _h	k	Belső hajtás	Cikkszám:
6 mm	50 mm	19 mm	12 mm	6,6 mm	AW30	0234 465 50
6 mm	60 mm	29 mm	12 mm	6,6 mm	AW30	0234 465 60
6 mm	70 mm	33 mm	12 mm	6,6 mm	AW30	0234 465 70
6 mm	80 mm	43 mm	12 mm	6,6 mm	AW30	0234 465 80
6 mm	90 mm	55 mm	12 mm	6,6 mm	AW30	0234 465 90
6 mm	100 mm	55 mm	12 mm	6,6 mm	AW30	0234 465 100
6 mm	110 mm	65 mm	12 mm	6,6 mm	AW30	0234 465 110
6 mm	120 mm	65 mm	12 mm	6,6 mm	AW30	0234 465 120
6 mm	130 mm	65 mm	12 mm	6,6 mm	AW30	0234 465 130
6 mm	145 mm	65 mm	12 mm	6,6 mm	AW30	0234 465 145
6 mm	160 mm	65 mm	12 mm	6,6 mm	AW30	0234 465 160

ASSY® D DÜBEL CSAVAR

Alapanyag: Edzett acél

Felület: Horganyzott

Fejforma: Süllyesztett fej

Fej részletei: Marózsebek

Menet kivitele: Részmenet

Menet jellege: Facsavarmenet

Menetforma: Durva menet

Csúcsforma: Csavarhegy

Felhasználási terület: Vasalatok, dübelek, korpuszok, bútorok, univerzális

A következő anyagokhoz: Rétegelt lemezek, dübelek, fa, fa alapanyagok, lombos fákból készült faanyagok, LVL, fenyőfélék-ből készült faanyagok

Fúróhegy nélkül, műanyag dübelekkel történő használathoz

Európai Műszaki Engedély ETA-11/0190 (fakötésű önfúró csavarokhoz)

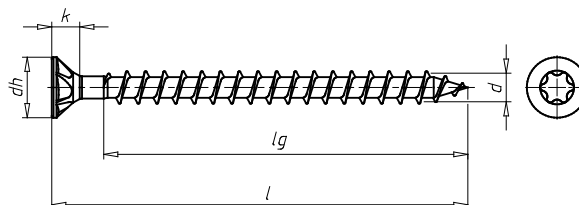

d	l	Menethossz (lg)	dh	k	Belső hajtás	Cikkszám:
3 mm	30 mm	25,5 mm	5,9 mm	5,75 mm	AW10	0151 020 301
3 mm	35 mm	30,5 mm	5,9 mm	5,75 mm	AW10	0151 020 302
3 mm	40 mm	30,5 mm	5,9 mm	7,8 mm	AW10	0151 020 303
3,5 mm	35 mm	30 mm	7 mm	6,8 mm	AW10	0151 023 502
3,5 mm	40 mm	35 mm	7 mm	6,8 mm	AW10	0151 023 503
4 mm	35 mm	29,5 mm	8 mm	7,8 mm	AW20	0151 020 402
4 mm	40 mm	34,5 mm	8 mm	7,8 mm	AW20	0151 020 403
4 mm	45 mm	39,5 mm	8 mm	7,8 mm	AW20	0151 020 404
4 mm	50 mm	44,5 mm	8 mm	7,8 mm	AW20	0151 020 405
4,5 mm	35 mm	29 mm	8,9 mm	8,7 mm	AW20	0151 024 502
4,5 mm	40 mm	34 mm	8,9 mm	8,7 mm	AW20	0151 024 503
4,5 mm	45 mm	39 mm	8,9 mm	8,7 mm	AW20	0151 024 504
4,5 mm	50 mm	44 mm	8,9 mm	8,7 mm	AW20	0151 024 505
4,5 mm	60 mm	49 mm	8,9 mm	8,7 mm	AW20	0151 024 507
5 mm	40 mm	33 mm	9,6 mm	9,35 mm	AW20	0151 020 501
5 mm	50 mm	43 mm	9,6 mm	9,35 mm	AW20	0151 020 503
5 mm	60 mm	53 mm	9,6 mm	9,35 mm	AW20	0151 020 505
5 mm	70 mm	53 mm	9,6 mm	9,35 mm	AW20	0151 020 506
5 mm	80 mm	53 mm	9,6 mm	9,35 mm	AW20	0151 020 507
5 mm	90 mm	53 mm	9,6 mm	9,35 mm	AW20	0151 020 508
6 mm	60 mm	52 mm	12 mm	11,75 mm	AW30	0151 020 601
6 mm	80 mm	62 mm	12 mm	11,75 mm	AW30	0151 020 603
6 mm	100 mm	62 mm	12 mm	11,75 mm	AW30	0151 020 605
8 mm	70 mm	60 mm	15 mm	14,75 mm	AW40	0151 020 801
8 mm	80 mm	70 mm	15 mm	14,75 mm	AW40	0151 020 802
8 mm	100 mm	70 mm	15 mm	14,75 mm	AW40	0151 020 804
10 mm	80 mm	66 mm	18,5 mm	18,2 mm	AW40	0151 021 001
10 mm	100 mm	86 mm	18,5 mm	18,2 mm	AW40	0151 021 003
10 mm	120 mm	86 mm	18,5 mm	18,2 mm	AW40	0151 021 005
12 mm	90 mm	74 mm	22,5 mm	22,2 mm	AW50	0151 021 201
12 mm	110 mm	94 mm	22,5 mm	22,2 mm	AW50	0151 021 203
12 mm	130 mm	94 mm	22,5 mm	22,2 mm	AW50	0151 021 205

ASSY® D DÜBEL CSAVAR



Alapanyag: Edzett acél

Felület: Horganyzott

Fejforma: D-fej

Menet kivitele: Részmenet

Menet jellege: Facsavarmenet

Menetforma: Durva menet

Csúcsforma: Csavarhegy

Felhasználási terület: Vasalatok, lemez-fa kapcsolat, dübelek, univerzális

A következő anyagokhoz: Rétegelt lemezek, dübelek, fa, fa alapanyagok, lombos fákból készült faanyagok, LVL, fenyőfélék-ből készült faanyagok

Fúróhegy nélkül, műanyag dübelekkel történő használathoz

Európai Műszaki Engedély ETA-11/0190 (fakötésű önfúró csavarokhoz)

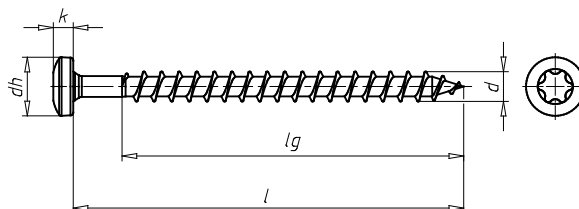

d	l	Menethossz (lg)	d _h	k	Belső hajtás	Cikkszám:
3 mm	30 mm	25,5 mm	5,8 mm	5,75 mm	AW10	0153 020 301
3 mm	35 mm	30,5 mm	5,8 mm	5,75 mm	AW10	0153 020 302
3 mm	40 mm	30,5 mm	5,8 mm	5,75 mm	AW10	0153 020 303
3,5 mm	35 mm	30 mm	7 mm	6,9 mm	AW10	0153 023 502
3,5 mm	40 mm	35 mm	7 mm	6,9 mm	AW10	0153 023 503
4 mm	35 mm	29,5 mm	7,9 mm	7,9 mm	AW20	0153 020 402
4 mm	40 mm	34,5 mm	7,9 mm	7,9 mm	AW20	0153 020 403
4 mm	45 mm	39,5 mm	7,9 mm	7,9 mm	AW20	0153 020 404
4 mm	50 mm	44,5 mm	7,9 mm	7,9 mm	AW20	0153 020 405
4,5 mm	35 mm	29 mm	9 mm	9 mm	AW20	0153 024 502
4,5 mm	40 mm	34 mm	9 mm	9 mm	AW20	0153 024 503
4,5 mm	45 mm	39 mm	9 mm	9 mm	AW20	0153 024 504
4,5 mm	50 mm	44 mm	9 mm	9 mm	AW20	0153 024 505
4,5 mm	60 mm	49 mm	9 mm	9 mm	AW20	0153 024 507
5 mm	40 mm	33 mm	10 mm	9,75 mm	AW20	0153 020 501
5 mm	50 mm	43 mm	10 mm	9,75 mm	AW20	0153 020 503
5 mm	60 mm	53 mm	10 mm	9,75 mm	AW20	0153 020 505
5 mm	70 mm	53 mm	10 mm	9,75 mm	AW20	0153 020 506
6 mm	60 mm	52 mm	12 mm	11,75 mm	AW30	0153 020 601
6 mm	80 mm	62 mm	12 mm	11,75 mm	AW30	0153 020 603
8 mm	70 mm	60 mm	14,5 mm	15,7 mm	AW40	0153 020 801
8 mm	80 mm	70 mm	14,5 mm	15,7 mm	AW40	0153 020 802
10 mm	80 mm	66 mm	18,6 mm	17,5 mm	AW40	0153 021 001
10 mm	100 mm	86 mm	18,6 mm	17,5 mm	AW40	0153 021 003
12 mm	90 mm	74 mm	21,5 mm	19,5 mm	AW50	0153 021 201
12 mm	110 mm	94 mm	21,5 mm	19,5 mm	AW50	0153 021 203

KÜLTÉRI ALKALMAZÁSOK ÉS ROZSDAMENTES ACÉL



ASSY® 3.0 A2 FORGÁCSLAPCSAVAR



Alapanyag: Rozsdamentes acél A2

Felület: Felületkezeletlen

Fejforma: Süllyesztett fej

Menet kivitele: Részmenet

Menet jellege: Facsavarmenet

Menetforma: Sűrű menet

Csúcsforma: Gyűrűs menettel ellátott csavarhegy

Felhasználási terület: Homlokzatok, teraszok, kerítés, faszerkezetek, nedves környezet, erkély, stégek, játszótéri játékok, kültéri alkalmazások

A következő anyagokhoz: Rétegelt lemezek, fa, fa alapanyagok, lombos fákból készült faanyagok, LVL, fenyőfélékből készült faanyagok

Kerítések, erkélyek, stégek, játszótéri játékok univerzális rögzítéséhez az időjárásnak tartósan kitett kültéri alkalmazásoknál



ETA-11/0190

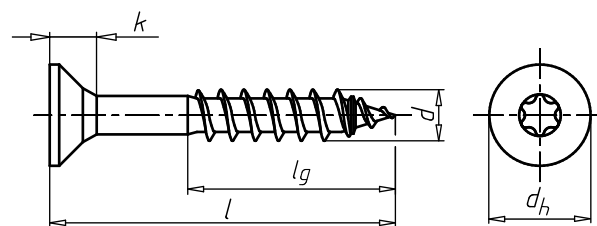

d	l	Menethossz (lg)	d _h	k	Belső hajtás	Cikkszám:
3,5 mm	40 mm	25 mm	7 mm	2,5 mm	AW20	0180 135 40
4 mm	40 mm	24 mm	8 mm	2,5 mm	AW20	0180 140 40
4 mm	45 mm	29 mm	8 mm	2,5 mm	AW20	0180 140 45
4 mm	50 mm	34 mm	8 mm	2,5 mm	AW20	0180 140 50
4 mm	55 mm	39 mm	8 mm	2,5 mm	AW20	0180 140 55
4 mm	60 mm	39 mm	8 mm	2,5 mm	AW20	0180 140 60
4 mm	70 mm	39 mm	8 mm	2,5 mm	AW20	0180 140 70
4,5 mm	50 mm	33 mm	8,9 mm	2,7 mm	AW20	0180 145 50
4,5 mm	60 mm	33 mm	8,9 mm	2,7 mm	AW20	0180 145 60
4,5 mm	70 mm	43 mm	8,9 mm	2,7 mm	AW20	0180 145 70
4,5 mm	80 mm	48 mm	8,9 mm	2,7 mm	AW20	0180 145 80
5 mm	40 mm	25 mm	9,6 mm	3,1 mm	AW20	0180 150 40
5 mm	50 mm	32 mm	9,6 mm	3,1 mm	AW20	0180 150 50
5 mm	60 mm	42 mm	9,6 mm	3,1 mm	AW20	0180 150 60
5 mm	70 mm	42 mm	9,6 mm	3,1 mm	AW20	0180 150 70
5 mm	80 mm	52 mm	9,6 mm	3,1 mm	AW20	0180 150 80
5 mm	90 mm	52 mm	9,6 mm	3,1 mm	AW20	0180 150 90
5 mm	100 mm	52 mm	9,6 mm	3,1 mm	AW20	0180 150 100
6 mm	60 mm	37 mm	12 mm	4,2 mm	AW30	0180 160 60
6 mm	70 mm	42 mm	12 mm	4,2 mm	AW30	0180 160 70
6 mm	80 mm	50 mm	12 mm	4,2 mm	AW30	0180 160 80
6 mm	90 mm	50 mm	12 mm	4,2 mm	AW30	0180 160 90
6 mm	100 mm	60 mm	12 mm	4,2 mm	AW30	0180 160 100
6 mm	110 mm	70 mm	12 mm	4,2 mm	AW30	0180 160 110
6 mm	120 mm	70 mm	12 mm	4,2 mm	AW30	0180 160 120
6 mm	140 mm	70 mm	12 mm	4,2 mm	AW30	0180 160 140
6 mm	160 mm	70 mm	12 mm	4,2 mm	AW30	0180 160 160
6 mm	180 mm	70 mm	12 mm	4,2 mm	AW30	0180 160 180
6 mm	200 mm	70 mm	12 mm	4,2 mm	AW30	0180 160 200

ASSY® 3.0 A2 FORGÁCSLAPCSAVAR

Alapanyag: Rozsdamentes acél A2

Felületkezeletlen

Fejforma: Süllyesztett marózsebes fej

Fej részletei: Marózsebek

Menet kivitele: Részmenet

Menet jellege: Facsavarmenet

Menetforma: Sűrű menet

Csúcsforma: Gyűrűs menettel ellátott csavarhegy

Felhasználási terület: Homlokzatok, teraszok, kerítés, faszerkezetek, panelépítészet, táblásított anyagok, faipar, nedves környezet, játszótéri játékok, kültéri alkalmazások, stégek, erkélyek

A következő anyagokhoz: Fa, fa alapanyagú lemezek, fenyő-félékből készült faanyagok, rétegelt lemezek, lombos fákból készült faanyagok, LVL

Kerítések, erkélyek, stégek, játszótéri játékok univerzális rögzítéséhez az időjárásnak tartósan kitett kültéri alkalmazásoknál



ETA-11/0190

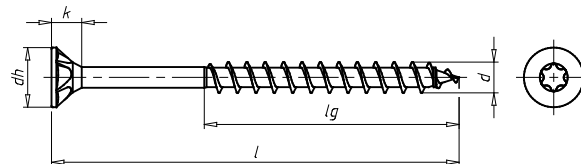

d	l	Menethossz (lg)	dh	k	Belső hajtás	Cikkszám:
8 mm	80 mm	50 mm	15 mm	4,6 mm	AW40	0180 180 80
8 mm	100 mm	60 mm	15 mm	4,6 mm	AW40	0180 180 100
8 mm	120 mm	80 mm	15 mm	4,6 mm	AW40	0180 180 120
8 mm	140 mm	80 mm	15 mm	4,6 mm	AW40	0180 180 140
8 mm	160 mm	80 mm	15 mm	4,6 mm	AW40	0180 180 160
8 mm	180 mm	80 mm	15 mm	4,6 mm	AW40	0180 180 180
8 mm	200 mm	80 mm	15 mm	4,6 mm	AW40	0180 180 200
8 mm	220 mm	100 mm	15 mm	4,6 mm	AW40	0180 180 220
8 mm	240 mm	100 mm	15 mm	4,6 mm	AW40	0180 180 240
8 mm	260 mm	100 mm	15 mm	4,6 mm	AW40	0180 180 260
8 mm	280 mm	100 mm	15 mm	4,6 mm	AW40	0180 180 280
8 mm	300 mm	100 mm	15 mm	4,6 mm	AW40	0180 180 300

ASSY® 3.0 A2 FORGÁCSLAPCSAVAR

Alapanyag: Rozsdamentes acél A2

Felület: Felületkezeletlen

Fejforma: Süllyesztett fej

Menet kivitele: Tövigmenet

Menet jellege: Facsavarmenet

Menetforma: Sűrű menet

Csúcsforma: Gyűrűs menettel ellátott csavarhegy

Felhasználási terület: Homlokzatok, teraszok, kerítés, faszerkezetek, nedves környezet, erkély, stégek, játszótéri játékok, kültéri alkalmazások

A következő anyagokhoz: Rétegelt lemezek, fa, fa alapanyagok, lombos fákból készült faanyagok, LVL, fenyőféléből készült faanyagok

Kerítések, erkélyek, stégek, játszótéri játékok univerzális rögzítéséhez az időjárásnak tartósan kitett kültéri alkalmazásoknál



ETA-11/0190

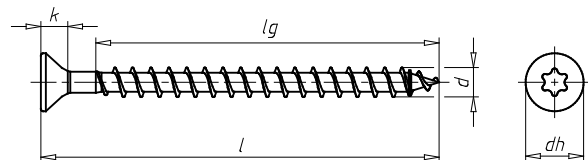

d	l	Menethossz (lg)	d _h	k	Belső hajtás	Cikkszám:
3 mm	16 mm	13 mm	5,9 mm	1,8 mm	AW10	0180 030 16
3 mm	20 mm	17 mm	5,9 mm	1,8 mm	AW10	0180 030 20
3 mm	25 mm	22 mm	5,9 mm	1,8 mm	AW10	0180 030 25
3 mm	30 mm	25 mm	5,9 mm	1,8 mm	AW10	0180 030 30
3 mm	35 mm	30 mm	5,9 mm	1,8 mm	AW10	0180 030 35
3,5 mm	16 mm	12 mm	7 mm	2,1 mm	AW20	0180 035 16
3,5 mm	20 mm	16 mm	7 mm	2,1 mm	AW20	0180 035 20
3,5 mm	25 mm	21 mm	7 mm	2,1 mm	AW20	0180 035 25
3,5 mm	30 mm	25 mm	7 mm	2,1 mm	AW20	0180 035 30
3,5 mm	35 mm	30 mm	7 mm	2,1 mm	AW20	0180 035 35
3,5 mm	40 mm	35 mm	7 mm	2,1 mm	AW20	0180 035 40
4 mm	20 mm	16 mm	8 mm	2,5 mm	AW20	0180 040 20
4 mm	25 mm	21 mm	8 mm	2,5 mm	AW20	0180 040 25
4 mm	30 mm	24 mm	8 mm	2,5 mm	AW20	0180 040 30
4 mm	35 mm	29 mm	8 mm	2,5 mm	AW20	0180 040 35
4 mm	40 mm	34 mm	8 mm	2,5 mm	AW20	0180 040 40
4 mm	45 mm	39 mm	8 mm	2,5 mm	AW20	0180 040 45
4 mm	50 mm	44 mm	8 mm	2,5 mm	AW20	0180 040 50
4 mm	55 mm	49 mm	8 mm	2,5 mm	AW20	0180 040 55
4,5 mm	20 mm	16 mm	8,9 mm	2,7 mm	AW20	0180 045 20
4,5 mm	25 mm	21 mm	8,9 mm	2,7 mm	AW20	0180 045 25
4,5 mm	30 mm	26 mm	8,9 mm	2,7 mm	AW20	0180 045 30
4,5 mm	35 mm	28 mm	8,9 mm	2,7 mm	AW20	0180 045 35
4,5 mm	40 mm	33 mm	8,9 mm	2,7 mm	AW20	0180 045 40
4,5 mm	45 mm	38 mm	8,9 mm	2,7 mm	AW20	0180 045 45
4,5 mm	50 mm	43 mm	8,9 mm	2,7 mm	AW20	0180 045 50
4,5 mm	60 mm	50 mm	8,9 mm	2,7 mm	AW20	0180 045 60
4,5 mm	65 mm	56 mm	8,9 mm	2,7 mm	AW20	0180 045 65
4,5 mm	70 mm	63 mm	8,9 mm	2,7 mm	AW20	0180 045 70
4,5 mm	80 mm	73 mm	8,9 mm	2,7 mm	AW20	0180 045 80
5 mm	30 mm	25 mm	9,6 mm	3,1 mm	AW20	0180 050 30
5 mm	40 mm	32 mm	9,6 mm	3,1 mm	AW20	0180 050 40
5 mm	50 mm	42 mm	9,6 mm	3,1 mm	AW20	0180 050 50
5 mm	60 mm	52 mm	9,6 mm	3,1 mm	AW20	0180 050 60
5 mm	70 mm	62 mm	9,6 mm	3,1 mm	AW20	0180 050 70

Folytatás **ASSY® 3.0 A2 FORGÁCSLAPCSAVAR**

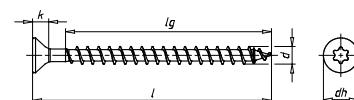

d	l	Menethossz (lg)	d _h	k	Belső hajtás	Cikkszám:
6 mm	40 mm	32 mm	12 mm	4,2 mm	AW30	0180 060 40
6 mm	50 mm	42 mm	12 mm	4,2 mm	AW30	0180 060 50
6 mm	60 mm	50 mm	12 mm	4,2 mm	AW30	0180 060 60
6 mm	70 mm	60 mm	12 mm	4,2 mm	AW30	0180 060 70
6 mm	80 mm	70 mm	12 mm	4,2 mm	AW30	0180 060 80

ASSY® 3.0 HCR FORGÁCSLAPCSAVAR



Alapanyag: Rozsdamentes acél,
1.4539 X1NiCrMoCuN25-20-5

Felület: Felületkezeletlen

Fejforma: Süllyesztett fej

Menet kivitele: Részmenet

Menet jellege: Facsavarmenet

Menetforma: Sűrű menet

Csúcsforma: Gyűrűs menettel ellátott csavarhegy

Felhasználási terület: Kültéri alkalmazások, homlokzat, nedves környezet, faipar, tengeri klíma, zsaluzatok, játszótéri játékok, stégek, teraszok, kerítések

A következő anyagokhoz: Rétegelt lemezek, fa, fa alapanyagok, lombos fákból készült faanyagok, LVL, fenyőfélékből készült faanyagok

Speciálisan a fából készült alkatrészek korrozív környezetben történő csavarozásához.



ETA-11/0190

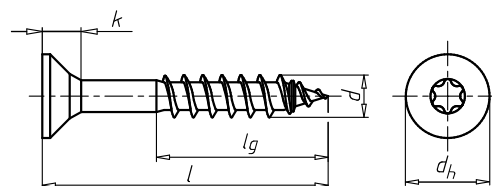

d	l	Menethossz (lg)	d _h	k	Belső hajtás	Cikkszám:
4 mm	40 mm	24 mm	8 mm	2,5 mm	AW20	0180 940 40
4 mm	50 mm	34 mm	8 mm	2,5 mm	AW20	0180 940 50
4 mm	60 mm	39 mm	8 mm	2,5 mm	AW20	0180 940 60
5 mm	60 mm	37 mm	10 mm	3 mm	AW20	0180 950 60
5 mm	70 mm	42 mm	10 mm	3 mm	AW20	0180 950 70
5 mm	80 mm	50 mm	10 mm	3 mm	AW20	0180 950 80
6 mm	100 mm	60 mm	12 mm	4,2 mm	AW30	0180 960 100
6 mm	140 mm	70 mm	12 mm	4,2 mm	AW30	0180 960 140

SÜLLYESZTETT ALÁTÉT, ALÁTÉT TÁRCSA



Alapanyag: Rozsdamentes acél A1

Felület: Felületkezeletlen

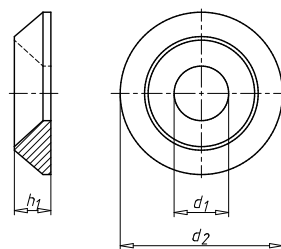

d_1	d_2	h_1	Cikkszám:
4,3 mm	14 mm	2,8 mm	0457 54
5,3 mm	16 mm	3,2 mm	0457 55
6,4 mm	18 mm	3,8 mm	0457 56
8,4 mm	25 mm	5 mm	0457 58

ASSY® 3.0 A2 FORGÁCSLAPCSAVAR



Alapanyag: Rozsdamentes acél A2

Felület: Felületkezeletlen

Fejforma: Süllyesztett lencsefej

Menet kivitele: Részmenet

Menet jellege: Facsavarmenet

Menetforma: Sűrű menet

Csúcsforma: Gyűrűs menettel ellátott csavarhegy

Felhasználási terület: Homlokzatok, teraszok, kerítés, faszerkezetek, nedves környezet, erkély, stégek, játszótéri játékok, kültéri alkalmazások

A következő anyagokhoz: Rétegelt lemezek, fa, fa alapanyagok, lombos fákból készült faanyagok, LVL, fenyőféléből készült faanyagok

Ideális kerítések, erkélyek, stégek, játszótéri játékok időjárásnak tartósan kitett, kültéri területeken történő rögzítésére.



ETA-11/0190

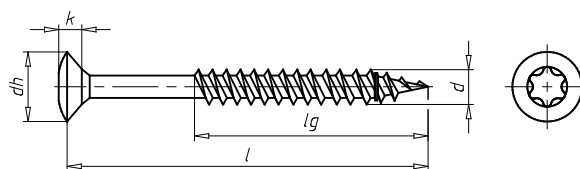

d	l	Menethossz (lg)	d_h	k	Belső hajtás	Cikkszám:
3,5 mm	40 mm	25 mm	7 mm	2,7 mm	AW20	0180 335 40
4 mm	40 mm	24 mm	8 mm	3,3 mm	AW20	0180 340 40
4 mm	45 mm	29 mm	8 mm	3,3 mm	AW20	0180 340 45
4 mm	50 mm	34 mm	8 mm	3,3 mm	AW20	0180 340 50
4 mm	60 mm	39 mm	8 mm	3,3 mm	AW20	0180 340 60
4 mm	70 mm	39 mm	8 mm	3,3 mm	AW20	0180 340 70
4,5 mm	50 mm	33 mm	8,9 mm	3,6 mm	AW20	0180 345 50
4,5 mm	60 mm	38 mm	8,9 mm	3,6 mm	AW20	0180 345 60
4,5 mm	70 mm	43 mm	8,9 mm	3,6 mm	AW20	0180 345 70
4,5 mm	80 mm	48 mm	8,9 mm	3,6 mm	AW20	0180 345 80
5 mm	70 mm	42 mm	9,6 mm	4,1 mm	AW20	0180 350 70
5 mm	80 mm	52 mm	9,6 mm	4,1 mm	AW20	0180 350 80
5 mm	100 mm	52 mm	9,6 mm	4,1 mm	AW20	0180 350 100

ASSY® 3.0 A2 FORGÁCSLAPCSAVAR

Alapanyag: Rozsdamentes acél A2

Felület: Felületkezeletlen

Fejforma: Süllyesztett lencsefej

Menet kivitele: Tövigmenet

Menet jellege: Facsavarmenet

Menetforma: Sűrű menet

Csúcsforma: Gyűrűs menettel ellátott csavarhegy

Felhasználási terület: Homlokzatok, teraszok, kerítés, faszerkezetek, nedves környezet, erkély, stégek, játszótéri játékok, kültéri alkalmazások

A következő anyagokhoz: Rétegelt lemezek, fa, fa alapanyagok, lombos fákból készült faanyagok, LVL, fenyőfélékből készült faanyagok

Ideális kerítések, erkélyek, stégek, játszótéri játékok időjárásnak tartósan kitett, kültéri területeken történő rögzítésére.



ETA-11/0190

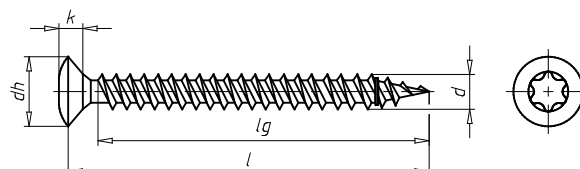

d	l	Menethossz (lg)	d _h	k	Belső hajtás	Cikkszám:
3 mm	16 mm	13 mm	5,9 mm	2,4 mm	AW10	0180 230 16
3 mm	20 mm	17 mm	5,9 mm	2,4 mm	AW10	0180 230 20
3,5 mm	15 mm	12 mm	7 mm	2,7 mm	AW20	0180 235 15
3,5 mm	20 mm	17 mm	7 mm	2,7 mm	AW20	0180 235 20
3,5 mm	25 mm	22 mm	7 mm	2,7 mm	AW20	0180 235 25
3,5 mm	30 mm	25 mm	7 mm	2,7 mm	AW20	0180 235 30
3,5 mm	35 mm	30 mm	7 mm	2,7 mm	AW20	0180 235 35
3,5 mm	40 mm	35 mm	7 mm	3,3 mm	AW20	0180 235 40
4 mm	20 mm	16 mm	8 mm	3,3 mm	AW20	0180 240 20
4 mm	25 mm	21 mm	8 mm	3,3 mm	AW20	0180 240 25
4 mm	30 mm	24 mm	8 mm	3,3 mm	AW20	0180 240 30
4 mm	35 mm	29 mm	8 mm	3,3 mm	AW20	0180 240 35
4 mm	40 mm	34 mm	8 mm	3,3 mm	AW20	0180 240 40
4 mm	50 mm	44 mm	8 mm	3,6 mm	AW20	0180 240 50
4,5 mm	35 mm	28 mm	8,9 mm	3,6 mm	AW20	0180 245 35
4,5 mm	40 mm	33 mm	8,9 mm	3,6 mm	AW20	0180 245 40
4,5 mm	45 mm	38 mm	8,9 mm	3,6 mm	AW20	0180 245 45
4,5 mm	50 mm	43 mm	8,9 mm	3,6 mm	AW20	0180 245 50
4,5 mm	60 mm	50 mm	8,9 mm	3,6 mm	AW20	0180 245 60
5 mm	50 mm	42 mm	9,6 mm	4,1 mm	AW20	0180 250 50

ASSY® 3.0 A2 FORGÁCSLAPCSAVAR



Alapanyag: Rozsdamentes acél A2

Felület: Felületkezeletlen

Fejforma: D-fej

Menet kivitele: Részmenet

Menet jellege: Facsavarmenet

Menetforma: Sűrű menet

Csúcsforma: Gyűrűs menettel ellátott csavarhegy

Felhasználási terület: Homlokzatok, teraszok, kerítés, faszerkezetek, nedves környezet, erkély, stégek, játszótéri játékok, lemez-fa kapcsolatok, kültéri alkalmazások

A következő anyagokhoz: Rétegelt lemezek, fa, fa alapanyagok, lombos fákból készült faanyagok, LVL, fenyőféléből készült faanyagok

Rozsdamentes acéllemezek, időjárásnak tartósan kitett kültéri területeken, fára történő univerzális felhasználásához.



ETA-11/0190

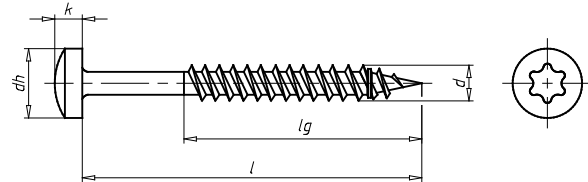

d	l	Menethossz (lg)	d _h	k	Belső hajtás	Cikkszám:
3,5 mm	40 mm	25 mm	7 mm	2,8 mm	AW20	0180 535 40
4 mm	40 mm	24 mm	7,9 mm	2,8 mm	AW20	0180 540 40
4 mm	45 mm	29 mm	7,9 mm	2,8 mm	AW20	0180 540 45
4 mm	50 mm	34 mm	7,9 mm	2,8 mm	AW20	0180 540 50
4 mm	60 mm	39 mm	7,9 mm	2,8 mm	AW20	0180 540 60
4 mm	70 mm	39 mm	7,9 mm	2,8 mm	AW20	0180 540 70
4,5 mm	40 mm	25 mm	8,9 mm	3 mm	AW20	0180 545 40
4,5 mm	50 mm	33 mm	8,9 mm	3 mm	AW20	0180 545 50
4,5 mm	60 mm	38 mm	8,9 mm	3 mm	AW20	0180 545 60
4,5 mm	70 mm	43 mm	8,9 mm	3 mm	AW20	0180 545 70
4,5 mm	80 mm	48 mm	8,9 mm	3 mm	AW20	0180 545 80
5 mm	40 mm	25 mm	10 mm	3,6 mm	AW20	0180 550 40
5 mm	50 mm	32 mm	10 mm	3,6 mm	AW20	0180 550 50
5 mm	60 mm	42 mm	10 mm	3,6 mm	AW20	0180 550 60
5 mm	70 mm	42 mm	10 mm	3,6 mm	AW20	0180 550 70
5 mm	80 mm	52 mm	10 mm	3,6 mm	AW20	0180 550 80

ASSY® 3.0 A2 FORGÁCSLAPCSAVAR

Alapanyag: Rozsdamentes acél A2

Felület: Felületkezeletlen

Fejforma: D-fej

Menet kivitele: Tövigmenet

Menet jellege: Facsavarmenet

Menetforma: Sűrű menet

Csúcsforma: Gyűrűs menettel ellátott csavarhegy

Felhasználási terület: Homlokzatok, teraszok, kerítés, faszerkezetek, nedves környezet, erkély, stégek, játszótéri játékok, lemezfa kapcsolatok, kültéri alkalmazások

A következő anyagokhoz: Rétegelt lemezek, fa, fa alapanyagok, lombos fákból készült faanyagok, LVL, fenyőfélékből készült faanyagok

Rozsdamentes acéllemezek, időjárásnak tartósan kitett kültéri területeken, fára történő univerzális felhasználásához.



ETA-11/0190

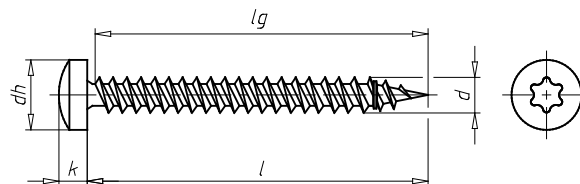

d	l	Menethossz (lg)	d _h	k	Belső hajtás	Cikkszám:
4 mm	20 mm	18 mm	7,9 mm	2,8 mm	AW20	0180 440 20
4 mm	25 mm	22 mm	7,9 mm	2,8 mm	AW20	0180 440 25
4 mm	30 mm	27 mm	7,9 mm	2,8 mm	AW20	0180 440 30
4 mm	35 mm	32 mm	7,9 mm	2,8 mm	AW20	0180 440 35
4 mm	40 mm	37 mm	7,9 mm	2,8 mm	AW20	0180 440 40
4 mm	50 mm	47 mm	7,9 mm	2,8 mm	AW20	0180 440 50
4,5 mm	30 mm	27 mm	9 mm	3 mm	AW20	0180 445 30
4,5 mm	35 mm	32 mm	9 mm	3 mm	AW20	0180 445 35
4,5 mm	40 mm	37 mm	9 mm	3 mm	AW20	0180 445 40
4,5 mm	45 mm	42 mm	9 mm	3 mm	AW20	0180 445 45
4,5 mm	50 mm	47 mm	9 mm	3 mm	AW20	0180 445 50
6 mm	80 mm	70 mm	12 mm	4 mm	AW30	0180 460 80
6 mm	100 mm	70 mm	12 mm	4 mm	AW30	0180 460 100

ASSY® 3.0 SK A2 FAIPARI CSAVAR

Alapanyag: Rozsdamentes acél A2

Felület: Felületkezeletlen

Fejforma: Tárcafej

Menet kivitele: Részmenet

Menet jellege: Facsavarmenet

Menetforma: Sűrű menet

Csúcsforma: Gyűrűs menettel ellátott csavarhegy

Felhasználási terület: Kültéri alkalmazás, erkélyépítés, híd-építés, nedves környezet, faipar, faszervezetek, napkollektorok, játszótéri játékok, stégek

A következő anyagokhoz: Rétegelt lemezek, fa, fa alapanyagok, lombos fákból készült faanyagok, LVL, fenyőfélékből készült faanyagok



ETA-11/0190

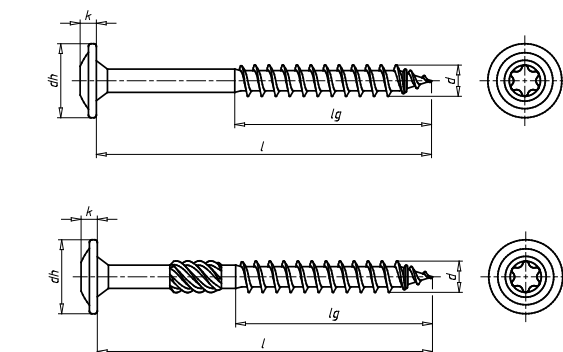

d	l	Menethossz (lg)	dh	k	Belső hajtás	Cikkszám:
6 mm	60 mm	37 mm	14 mm	3 mm	AW30	0181 806 60
6 mm	70 mm	42 mm	14 mm	3 mm	AW30	0181 806 70
6 mm	80 mm	50 mm	14 mm	3 mm	AW30	0181 806 80
6 mm	90 mm	50 mm	14 mm	3 mm	AW30	0181 806 90
6 mm	100 mm	60 mm	14 mm	3 mm	AW30	0181 806 100
6 mm	120 mm	70 mm	14 mm	3 mm	AW30	0181 806 120
6 mm	140 mm	70 mm	14 mm	3 mm	AW30	0181 806 140
8 mm	80 mm	50 mm	18,9 mm	4 mm	AW40	0181 808 80
8 mm	100 mm	60 mm	18,9 mm	4 mm	AW40	0181 808 100
8 mm	120 mm	80 mm	18,9 mm	4 mm	AW40	0181 808 120
8 mm	140 mm	80 mm	18,9 mm	4 mm	AW40	0181 808 140
8 mm	160 mm	80 mm	18,9 mm	4 mm	AW40	0181 808 160
8 mm	180 mm	80 mm	18,9 mm	4 mm	AW40	0181 808 180
8 mm	200 mm	80 mm	18,9 mm	4 mm	AW40	0181 808 200
8 mm	220 mm	100 mm	18,9 mm	4 mm	AW40	0181 808 220
8 mm	240 mm	100 mm	18,9 mm	4 mm	AW40	0181 808 240
8 mm	260 mm	100 mm	18,9 mm	4 mm	AW40	0181 808 260
8 mm	280 mm	100 mm	18,9 mm	4 mm	AW40	0181 808 280
8 mm	300 mm	100 mm	18,9 mm	4 mm	AW40	0181 808 300
8 mm	320 mm	100 mm	18,9 mm	4 mm	AW40	0181 808 320
8 mm	340 mm	100 mm	18,9 mm	4 mm	AW40	0181 808 340
8 mm	360 mm	100 mm	18,9 mm	4 mm	AW40	0181 808 360
8 mm	380 mm	100 mm	18,9 mm	4 mm	AW40	0181 808 380
8 mm	400 mm	100 mm	18,9 mm	4 mm	AW40	0181 808 400

ASSY® 3.0 SK A2 FAIPARI CSAVAR

Alapanyag: Rozsdamentes acél A2

Felület: Felületkezeletlen

Fejforma: Tárcsafej

Menet kivitele: Tövigmenet

Menet jellege: Facsavarmenet

Menetforma: Sűrű menet

Csúcsforma: Gyűrűs menettel ellátott csavarhegy

Felhasználási terület: Kültéri alkalmazás, erkélyépítés, hídépítés, nedves környezet, faipar, faszervezetek, padlóvasalatok, napkollektorok

A következő anyagokhoz: Rétegelt lemezek, fa, fa alapanyagok, lombos fákból készült faanyagok, LVL, fenyőfélékből készült faanyagok

Rozsdamentes acél A2. A nagy tárcsafejű, tövigmenetes ASSY 3.0 SK különösen lemezprofilok fa alkatrészekre történő csavarozására alkalmas, pl. padlóvasalatokhoz.



ETA-11/0190

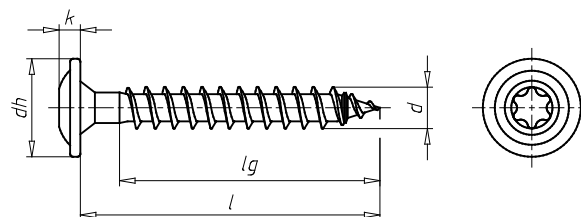

d	l	Menethossz (lg)	dh	k	Belső hajtás	Cikkszám:
8 mm	40 mm	32 mm	18,9 mm	4 mm	AW40	0181 808 40
8 mm	50 mm	42 mm	18,9 mm	4 mm	AW40	0181 808 50

ASSY® PLUS A2 FORGÁCSLAPCSAVAR

Alapanyag: Rozsdamentes acél A2

Felület: Felületkezeletlen

Fejforma: Süllyesztett fej

Fej részletei: Maróbordák

Menet kivitele: Részmenet

Menet jellege: Facsavarmenet

Menetforma: Sűrű menet

Csúcsforma: Fúróhegy

Felhasználási terület: Kültéri alkalmazások, erkélyek, panelépítészet, homlokzatok, nedves környezet, faipar, táblásított anyagok, faszervezetek, játszótéri játékok, stégek, teraszok, kerítések

A következő anyagokhoz: Rétegelt lemezek, fa, fa alapanyagok, lombos fákból készült faanyagok, LVL, fenyőfélékből készült faanyagok

A fa-fa kapcsolatok univerzális, résmentes csavarozásához az időjárásnak kitett, kültéri területeken.



ETA-11/0190

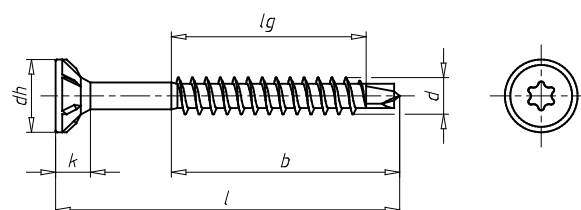

d	l	Menethossz (lg)	Menethossz fúróhegyvel együtt (b)	dh	k	Belső hajtás	Cikkszám:
4 mm	30 mm	15 mm	18,5 mm	8 mm	3,7 mm	AW20	0166 14 30
4 mm	35 mm	18 mm	21,5 mm	8 mm	3,7 mm	AW20	0166 14 35

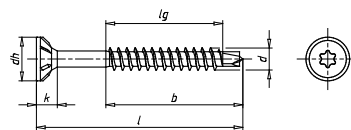
Folytatás ASSY® PLUS A2 FORGÁCSLAPCSAVAR

d	l	Menethossz (lg)	Menethossz fúróhegygel együtt (b)	d _h	k	Belső hajtás	Cikkszám:
4 mm	40 mm	21 mm	24,5 mm	8 mm	3,7 mm	AW20	0166 14 40
4 mm	45 mm	26 mm	29,5 mm	8 mm	3,7 mm	AW20	0166 14 45
4 mm	50 mm	26 mm	29,5 mm	8 mm	3,7 mm	AW20	0166 14 50
4 mm	60 mm	31 mm	34,5 mm	8 mm	3,7 mm	AW20	0166 14 60
4,5 mm	40 mm	22 mm	26 mm	8,9 mm	4,1 mm	AW20	0166 145 040
4,5 mm	45 mm	22 mm	26 mm	8,9 mm	4,1 mm	AW20	0166 145 045
4,5 mm	50 mm	24 mm	28 mm	8,9 mm	4,1 mm	AW20	0166 145 050
4,5 mm	60 mm	29 mm	33 mm	8,9 mm	4,1 mm	AW20	0166 145 060
4,5 mm	70 mm	34 mm	38 mm	8,9 mm	4,1 mm	AW20	0166 145 070
4,5 mm	80 mm	39 mm	43 mm	8,9 mm	4,1 mm	AW20	0166 145 080
5,5 mm	40 mm	20 mm	24,5 mm	10 mm	4,7 mm	AW20	0166 15 40
5,5 mm	45 mm	23 mm	27,5 mm	10 mm	4,7 mm	AW20	0166 15 45
5,5 mm	50 mm	28 mm	32,5 mm	10 mm	4,7 mm	AW20	0166 15 50
5,5 mm	60 mm	33 mm	37,5 mm	10 mm	4,7 mm	AW20	0166 15 60
5,5 mm	70 mm	38 mm	42,5 mm	10 mm	4,7 mm	AW20	0166 15 70
5,5 mm	80 mm	38 mm	42,5 mm	10 mm	4,7 mm	AW20	0166 15 80
5,5 mm	90 mm	43 mm	47,5 mm	10 mm	4,7 mm	AW20	0166 15 90
5,5 mm	100 mm	48 mm	52,5 mm	10 mm	4,7 mm	AW20	0166 15 100
6,5 mm	60 mm	32 mm	37 mm	12 mm	5,7 mm	AW30	0166 16 60
6,5 mm	70 mm	37 mm	42 mm	12 mm	5,7 mm	AW30	0166 16 70
6,5 mm	80 mm	45 mm	50 mm	12 mm	5,7 mm	AW30	0166 16 80
6,5 mm	90 mm	45 mm	50 mm	12 mm	5,7 mm	AW30	0166 16 90
6,5 mm	100 mm	55 mm	60 mm	12 mm	5,7 mm	AW30	0166 16 100
6,5 mm	120 mm	65 mm	70 mm	12 mm	5,7 mm	AW30	0166 16 120
6,5 mm	140 mm	65 mm	70 mm	12 mm	5,7 mm	AW30	0166 16 140
6,5 mm	160 mm	65 mm	70 mm	12 mm	5,7 mm	AW30	0166 16 160
6,5 mm	180 mm	65 mm	70 mm	12 mm	5,7 mm	AW30	0166 16 180
6,5 mm	200 mm	65 mm	70 mm	12 mm	5,7 mm	AW30	0166 16 200

ASSY® PLUS A2 FORGÁCSSLAPCSAVAR

ETA-11/0190

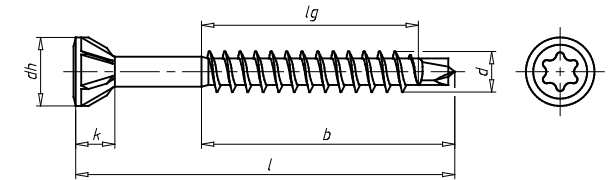
**Alapanyag:** Rozsdamentes acél A2**Felület:** Felületkezeletlen**Fejforma:** Kis méretű, 60 fokos süllyesztett lencsefej**Fej részletei:** Maróbordák**Menet kivitele:** Részmenet**Menet jellege:** Facsavarmenet**Menetforma:** Sűrű menet**Csúcsforma:** Fúróhegy**Felhasználási terület:** Kültéri alkalmazások, erkélyek, panelépítéssel, homlokzatok, nedves környezet, faipar, táblásított anyagok, faszerkezetek, játszótéri játékok, stégek, teraszok, kerítések**A következő anyagokhoz:** Rétegelt lemezek, fa, fa alapanyagok, lombos fákból készült faanyagok, LVL, fenyőfélékből készült faanyagok

d	l	Menethossz (lg)	Menethossz fúróhegyel együtt (b)	dh	k	Belső hajtás	Cikkszám:
4 mm	40 mm	21 mm	24,5 mm	7 mm	4,8 mm	AW20	0166 104 40
4 mm	45 mm	26 mm	29,5 mm	7 mm	4,8 mm	AW20	0166 104 45
4 mm	50 mm	26 mm	29,5 mm	7 mm	4,8 mm	AW20	0166 104 50
4,5 mm	40 mm	22 mm	26 mm	7 mm	4,5 mm	AW20	0166 114 540
4,5 mm	45 mm	22 mm	26 mm	7 mm	4,5 mm	AW20	0166 114 545
4,5 mm	50 mm	24 mm	28 mm	7 mm	4,5 mm	AW20	0166 114 550
4,5 mm	60 mm	29 mm	33 mm	7 mm	4,5 mm	AW20	0166 114 560
4,5 mm	70 mm	34 mm	38 mm	7 mm	4,5 mm	AW20	0166 114 570
4,5 mm	80 mm	39 mm	43 mm	7 mm	4,5 mm	AW20	0166 114 580

ASSY® PLUS A2 FORGÁCSLAPCSAVAR



Alapanyag: Rozsdamentes acél A2

Felület: Felületkezeletlen

Fejforma: 60 fokos top head

Fej részletei: Maróbordák

Menet kivitele: Részmenet

Menet jellege: Facsavarmenet

Menetforma: Sűrű menet

Csúcsforma: Fúróhegy

A következő anyagokhoz: Rétegelt lemezek, fa, fa alapanyagok, lombos fákból készült faanyagok, LVL, fenyőfélékből készült faanyagok

Időjárásnak kitett kültereken a homlokzati faelemek, üveglécek vagy lábazati díszlécek tetszetős rögzítéséhez.



ETA-11/0190

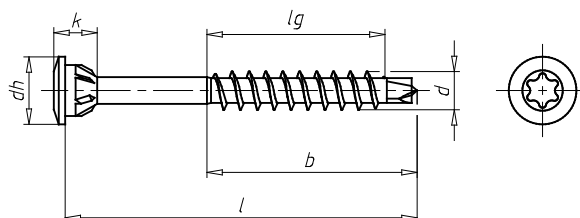

d	l	Menethossz (lg)	Menethossz fúróhegyvel együtt (b)	dh	k	Belső hajtás	Cikkszám:
3 mm	25 mm	11 mm	14,5 mm	5,25 mm	3,55 mm	AW10	0166 103 25
3 mm	30 mm	14 mm	17,5 mm	5,25 mm	3,55 mm	AW10	0166 103 30
3 mm	35 mm	16 mm	19,5 mm	5,25 mm	3,55 mm	AW10	0166 103 35
3 mm	40 mm	19 mm	22,5 mm	5,25 mm	3,55 mm	AW10	0166 103 40
3 mm	45 mm	22 mm	25,5 mm	5,25 mm	3,55 mm	AW10	0166 103 45
3 mm	50 mm	22 mm	25,5 mm	5,25 mm	3,55 mm	AW10	0166 103 50
3,5 mm	60 mm	27 mm	30,5 mm	5,5 mm	3,8 mm	AW20	0166 135 60

ASSY® PLUS A2 FAIPARI CSAVAR



Alapanyag: Rozsdamentes acél A2

Felület: Felületkezeletlen

Fejforma: D-fej

Menet kivitele: Részmenet

Menet jellege: Facsavarmenet

Menetforma: Durva menet

Csúcsforma: Fúróhegy

Felhasználási terület: Kültéri alkalmazások, erkélyek, lemez-fa kapcsolatok, hídépítés, homlokzatok, nedves környezet, faipar, táblásított anyagok, faszervezetek, napkollektorok, játszótéri játékok, teraszok, kerítések

A következő anyagokhoz: Rétegelt lemezek, fa, fa alapanyagok, lombos fákból készült faanyagok, LVL, fenyőfélékből készült faanyagok

Napeleemes rendszerek szerelése esetén a tetőkampó rögzítéséhez.



ETA-11/0190

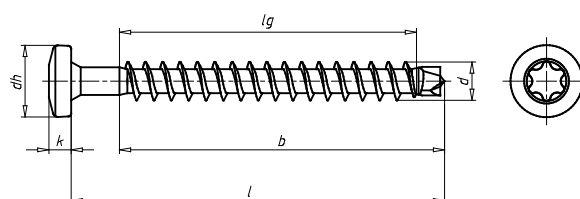

d	l	Menethossz (lg)	Menethossz fúróhegyvel együtt (b)	dh	k	Belső hajtás	Cikkszám:
8 mm	100 mm	85 mm	90 mm	14,5 mm	4,6 mm	AW40	0166 28 100
8 mm	120 mm	95 mm	100 mm	14,5 mm	4,6 mm	AW40	0166 28 120

ASSY® PLUS A2 TERASZÉPÍTŐ CSAVAR

Alapanyag: Rozsdamentes acél A2

Felület: Felületkezeletlen

Fejforma: Süllyesztett lencsefej

Fej részletei: Marózsebek

Menet kivitele: Részmenet

Menet jellege: Facsavarmenet

Menetforma: Sűrű menet

Csúcsforma: Fúróhegy

Felhasználási terület: Kültéri alkalmazások, erkélyek, panelépítéssel, homlokzatok, nedves környezet, faipar, táblásított anyagok, faszerkezetek, játszótéri játékok, stégek, teraszok, kerítések

A következő anyagokhoz: Rétegelt lemezek, fa, fa alapanyagok, lombos fákból készült faanyagok, LVL, fenyőfélékből készült faanyagok

A teraszpallók pontos rögzítéséhez. A fúróhegynek köszönhetően rengeteg fafajta előfúrás nélkül feldolgozható.



ETA-11/0190

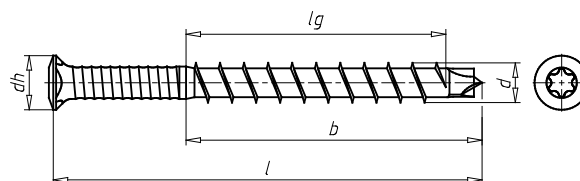

d	l	Menethossz (lg)	Menethossz fúróhegyvel együtt (b)	dh	k	Belső hajtás	Cikkszám:
5,5 mm	40 mm	18 mm	22,5 mm	7,7 mm	3,4 mm	AW20	0166 115 540
5,5 mm	45 mm	23 mm	27,5 mm	7,7 mm	3,4 mm	AW20	0166 115 545
5,5 mm	50 mm	23 mm	27,5 mm	7,7 mm	3,4 mm	AW20	0166 115 550
5,5 mm	60 mm	33 mm	37,5 mm	7,7 mm	3,4 mm	AW20	0166 115 560
5,5 mm	70 mm	33 mm	37,5 mm	7,7 mm	3,4 mm	AW20	0166 115 570
5,5 mm	80 mm	38 mm	42,5 mm	7,7 mm	3,4 mm	AW20	0166 115 580
5,5 mm	90 mm	38 mm	42,5 mm	7,7 mm	3,4 mm	AW20	0166 115 590
5,5 mm	100 mm	38 mm	42,5 mm	7,7 mm	3,4 mm	AW20	0166 115 510

ASSY®PLUS A4 TERASZÉPÍTŐ CSAVAR



Alapanyag: Rozsdamentes acél A4

Felület: Felületkezeletlen

Fejforma: Süllyesztett lencsefej

Fej részletei: Marózsebek

Menet kivitele: Részmenet

Menet jellege: Facsavarmenet

Menetforma: Sűrű menet

Csúcsforma: Fúróhegy

Felhasználási terület: Kültéri alkalmazások, erkélyek, panel-építészet, homlokzatok, nedves környezet, faipar, táblásított anyagok, faszerkezetek, tengeri klíma, játszótéri játékok, stégek, teraszok, kerítések

A következő anyagokhoz: Rétegelt lemezek, fa, fa alapanyagok, lombos fákból készült faanyagok, LVL, fenyőfélékből készült faanyagok

Rozsdamentes acél A4. Teraszpallók rögzítésére szolgáló csavar. A fúróhegynek köszönhetően rengeteg fafajta előfúrás nélkül feldolgozható.



ETA-11/0190

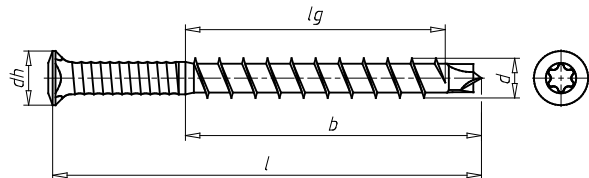

d	l	Menethossz (lg)	Menethossz fúróhegyvel együtt (b)	d _h	k	Belső hajtás	Cikkszám:
5,5 mm	40 mm	18 mm	22,5 mm	7,6 mm	3,4 mm	AW20	0169 015 540
5,5 mm	45 mm	23 mm	27,5 mm	7,6 mm	3,4 mm	AW20	0169 015 545
5,5 mm	50 mm	23 mm	27,5 mm	7,6 mm	3,4 mm	AW20	0169 015 550
5,5 mm	60 mm	33 mm	37,5 mm	7,6 mm	3,4 mm	AW20	0169 015 560
5,5 mm	70 mm	33 mm	37,5 mm	7,6 mm	3,4 mm	AW20	0169 015 570
5,5 mm	80 mm	38 mm	42,5 mm	7,6 mm	3,4 mm	AW20	0169 015 580

ASSY®PLUS A2 TERASZÉPÍTŐ CSAVAR



Alapanyag: Rozsdamentes acél A2

Felület: Felületkezeletlen

Fejforma: Hengeres fej

Fej részletei: Fej alatti menet

Menet kivitele: Részmenet, fej alatti menettel

Menet jellege: Facsavarmenet

Menetforma: Sűrű menet

Csúcsforma: Fúróhegy

Felhasználási terület: Homlokzatok, nedves környezet, faszerkezetek, teraszok, kerítések

A következő anyagokhoz: Fa, lombos fákból készült faanyagok, fenyőfélékből készült faanyagok

Teraszpallók rögzítésére szolgáló csavar. A fej alatti meneteknek köszönhetően a fedőpalló tartósan rögzíthető a tartószerkezethez. A fúróhegynek köszönhetően rengeteg fafajta előfúrás nélkül feldolgozható.

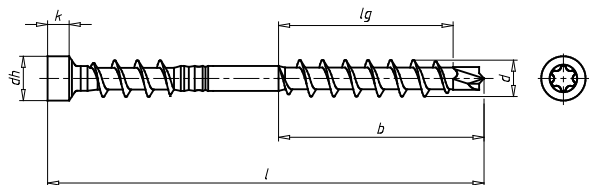

d	l	Menethossz (lg)	Menethossz fúróhegyvel együtt (b)	d _h	k	Belső hajtás	Cikkszám:
5,5 mm	50 mm	18 mm	22,5 mm	6,8 mm	2,2 mm	AW20	0166 215 550
5,5 mm	60 mm	23 mm	27,5 mm	6,8 mm	2,2 mm	AW20	0166 215 560

BÚTORIPAR



ASSY® 3.0 P FORGÁCSLAPCSAVAR



Alapanyag: Edzett acél
Felület: Horganyzott
Fejforma: Süllyesztett fej
Fej részletei: Marózsebek
Menet kivitele: Részmenet, fej alatti menettel
Menet jellege: Facsavarmenet
Menetforma: Durva menet
Csúcsforma: Csavarhegy
Felhasználási terület: Dűbelek, faipar, belsőépítészet, korpuszok, bútorok, lemezduplázások, nyomásos ragasztás, zsaluzatok
A következő anyagokhoz: 3 rétegű lemezek, rétegelt lemezek, dűbel, fa, fa alapanyagok, lombos fákból készült faanyagok, LVL, fenyőfélékből készült faanyagok



ETA-11/0190

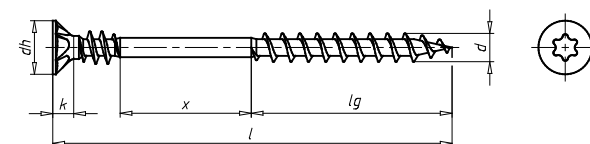

d	l	Menethossz (lg)	d _h	k	Belső hajtás	Cikkszám:
3,5 mm	30 mm	15 mm	7 mm	3,3 mm	AW20	0170 403 530
3,5 mm	35 mm	15 mm	7 mm	3,3 mm	AW20	0170 403 535
3,5 mm	40 mm	23 mm	7 mm	3,3 mm	AW20	0170 403 540
3,5 mm	45 mm	23 mm	7 mm	3,3 mm	AW20	0170 403 545
3,5 mm	50 mm	23 mm	7 mm	3,3 mm	AW20	0170 403 550
3,5 mm	60 mm	30 mm	7 mm	3,3 mm	AW20	0170 403 560
4 mm	30 mm	15 mm	7,7 mm	2,5 mm	AW20	0170 404 30
4 mm	35 mm	15 mm	7,7 mm	2,5 mm	AW20	0170 404 35
4 mm	40 mm	23 mm	7,7 mm	2,5 mm	AW20	0170 404 40
4 mm	45 mm	23 mm	8,6 mm	2,65 mm	AW20	0170 404 45
4 mm	50 mm	23 mm	7,7 mm	2,5 mm	AW20	0170 404 50
4 mm	60 mm	30 mm	7,7 mm	2,5 mm	AW20	0170 404 60
4 mm	70 mm	30 mm	7,7 mm	2,5 mm	AW20	0170 404 70
4,5 mm	50 mm	21 mm	8,6 mm	2,65 mm	AW20	0170 404 550
4,5 mm	60 mm	28 mm	8,6 mm	2,65 mm	AW20	0170 404 560
4,5 mm	70 mm	28 mm	8,6 mm	2,65 mm	AW20	0170 404 570

ASSY® PLUS P FORGÁCSLAPCSAVAR

Alapanyag: Edzett acél

Felület: Horganyzott

Fejforma: Süllyesztett fej

Fej részletei: Maróbordák

Menet kivitele: Részmenet, fej alatti menettel

Menet jellege: Facsavarmenet

Menetforma: Durva menet

Csúcsforma: Fúróhegy

Felhasználási terület: Hajópadlók, belsőépítészet, korpuszok, bútorok, univerzális

A következő anyagokhoz: Rétegelt lemezek, fa, fa alapanyagok, lombos fákból készült faanyagok, LVL, fenyőfélékből készült faanyagok

Összenyomó hatással. Optimális a táblásított anyagok vagy más fa-fa kapcsolatok peremközeli, résmentes, előfúrás nélküli csavarozásához.



ETA-11/0190

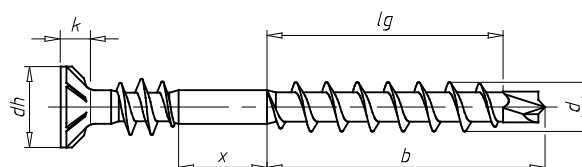

d	l	Menethossz (lg)	Menethossz fúróhegygel együtt (b)	dh	k	Belső hajtás	Cikkszám:
3,5 mm	40 mm	20 mm	23,5 mm	7 mm	3 mm	AW20	0165 403 540
3,5 mm	50 mm	20 mm	23,5 mm	7 mm	3 mm	AW20	0165 403 550
3,5 mm	60 mm	27 mm	30,5 mm	7 mm	3 mm	AW20	0165 403 560
4 mm	40 mm	20 mm	23,5 mm	8 mm	3,7 mm	AW20	0165 404 40
4 mm	50 mm	20 mm	23,5 mm	8 mm	3,7 mm	AW20	0165 404 50
4 mm	60 mm	27 mm	30,5 mm	8 mm	3,7 mm	AW20	0165 404 60

ASSY® PLUS KORPUS FORGÁCSLAPCSAVAR



Alapanyag: Edzett acél

Felület: Horganyzott

Fejforma: Süllyesztett fej

Fej részletei: Marózsebek

Menet kivitele: Részmenet

Menet jellege: Facsavarmenet

Menetforma: Sűrű menet

Csúcsforma: Fúróhegy

Felhasználási terület: Belsőépítézet, korpusz, szárazépítézet, pavilonok, bútorok

A következő anyagokhoz: 3 rétegű lemezek, rétegelt lemezek, fa, fa alapanyagok, lombos fákból készült faanyagok, LVL, fenyő-félékből készült faanyagok

Korpuszépítéshez, valamint különböző alapanyagú lapok, mint MDF, Multiplex, forgácslapok stb. feldolgozásához.

Az optimalizált menethossznak és a süllyesztett marózsebeknek köszönhetően az alkatrészek előfúrás és rések nélkül, tökéletesen illeszkednek egymáshoz.

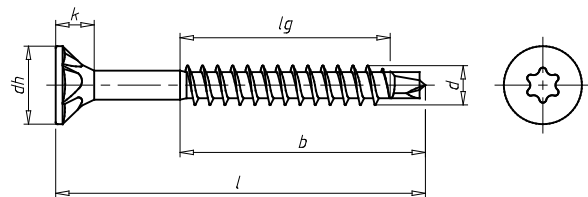

d	l	Menethossz (lg)	Menethossz fúróhegyvel együtt (b)	d _h	k	Belső hajtás	Cikkszám:
4 mm	30 mm	18 mm	21,5 mm	7,6 mm	2,5 mm	AW20	0165 104 30
4 mm	35 mm	21 mm	24,5 mm	7,6 mm	2,5 mm	AW20	0165 104 35
4 mm	50 mm	31 mm	34,5 mm	7,6 mm	2,5 mm	AW20	0165 104 50
4 mm	55 mm	36 mm	39,5 mm	7,6 mm	2,5 mm	AW20	0165 104 55
4 mm	60 mm	36 mm	39,5 mm	7,6 mm	2,5 mm	AW20	0165 104 60
4 mm	70 mm	46 mm	49,5 mm	7,6 mm	2,5 mm	AW20	0165 104 70
4,5 mm	35 mm	22 mm	26 mm	8,5 mm	2,7 mm	AW20	0165 104 535
4,5 mm	45 mm	27 mm	31 mm	8,5 mm	2,7 mm	AW20	0165 104 545
4,5 mm	50 mm	29 mm	33 mm	8,5 mm	2,7 mm	AW20	0165 104 550
4,5 mm	60 mm	34 mm	38 mm	8,5 mm	2,7 mm	AW20	0165 104 560
4,5 mm	70 mm	44 mm	48 mm	8,5 mm	2,7 mm	AW20	0165 104 570
4,5 mm	80 mm	44 mm	48 mm	8,5 mm	2,7 mm	AW20	0165 104 580



ASSY® PLUS KORPUS FORGÁCSLAPCSAVAR



Alapanyag: Edzett acél

Felület: Sárgára horganyzott

Fejforma: Süllyesztett fej

Fej részletei: Marózsebek

Menet kivitele: Részmenet

Menet jellege: Facsavarmenet

Menetforma: Sűrű menet

Csúcsforma: Fúróhegy

Felhasználási terület: Bútorok, korpusz, szárazépítéset, pavilonok

A következő anyagokhoz: 3 rétegű lemezek, rétegelt lemezek, fa, fa alapanyagok, lombos fákból készült faanyagok, LVL, fenyő-félékből készült faanyagok

Korpuszépítéshez, valamint különböző alapanyagú lapok, mint MDF, Multiplex, forgácslapok stb. egymáshoz történő csavarozásához. A korpuszépítéshez méretezett menethossznak és a süllyesztett marózsebeknek köszönhetően az alkatrészek résmentesen és erősen illeszkednek egymáshoz.

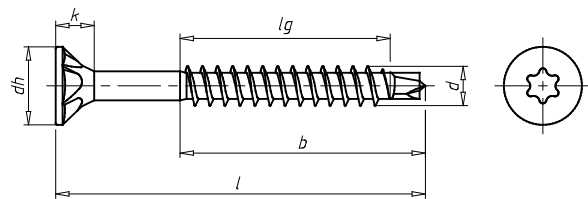

d	l	Menethossz (lg)	Menethossz fúróhegygel együtt (b)	d _h	k	Belső hajtás	Cikkszám:
3,5 mm	45 mm	27 mm	30,5 mm	6,9 mm	3 mm	AW20	0165 203 545
3,5 mm	45 mm	27 mm	30,5 mm	7 mm	2 mm	AW10	0165 203 546
3,5 mm	50 mm	32 mm	35,5 mm	6,9 mm	3 mm	AW20	0165 203 550
3,5 mm	50 mm	32 mm	35,5 mm	7 mm	2 mm	AW10	0165 203 551
4 mm	30 mm	18 mm	21,5 mm	7,6 mm	2,3 mm	AW20	0165 204 30
4 mm	35 mm	21 mm	24,5 mm	7,6 mm	2,3 mm	AW20	0165 204 35
4 mm	50 mm	31 mm	24,5 mm	7,6 mm	2,3 mm	AW20	0165 204 50
4 mm	55 mm	36 mm	39,5 mm	7,6 mm	2,3 mm	AW20	0165 204 55
4 mm	60 mm	36 mm	39,5 mm	7,6 mm	2,3 mm	AW20	0165 204 60
4 mm	70 mm	46 mm	49,5 mm	7,6 mm	2,3 mm	AW20	0165 204 70
4,5 mm	35 mm	22 mm	26 mm	8,5 mm	2,45 mm	AW20	0165 204 535
4,5 mm	45 mm	27 mm	31 mm	8,5 mm	2,45 mm	AW20	0165 204 545
4,5 mm	50 mm	29 mm	33 mm	8,5 mm	2,45 mm	AW20	0165 204 550
4,5 mm	60 mm	34 mm	38 mm	8,5 mm	2,45 mm	AW20	0165 204 560
4,5 mm	70 mm	44 mm	48 mm	8,5 mm	2,45 mm	AW20	0165 204 570
4,5 mm	80 mm	44 mm	48 mm	8,5 mm	2,45 mm	AW20	0165 204 580

**ASSY® PLUS KORPUS FEJFURATOS
FORGÁCSLAPCSAVAR**

Alapanyag: Acél

Felület: Horganyzott

Fejforma: Süllyesztett marózsebes fej

Fej részletei: Marózsebek

Menet kivitele: Részmenet

Menet jellege: Facsavarmenet

Menetforma: Sűrű menet

Csúcsforma: Fúróhegy

Felhasználási terület: Bútorok, korpusz, szárazépítészet, pavilonok

A következő anyagokhoz: Faanyagok, fából készült anyagok, rétegelt lemez, 3 rétegű lemezek

Korpuszépítéshez, valamint különböző alapanyagú lapok, mint MDF, Multiplex, forgácslapok stb. feldolgozásához színben illeszkedő takarókupakok használatával. A korpuszépítéshez méretezett menethossznak és a süllyesztett marózsebeknek köszönhetően az alkatrészek résmentesen és erősen illeszkednek egymáshoz. AW-hajtás.



ETA-11/0190

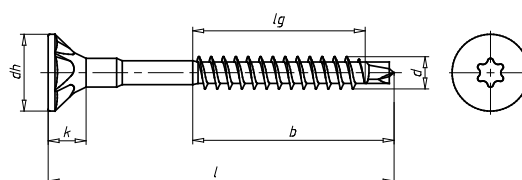

d	l	Menethossz (lg)	Menethossz fúróhegyel együtt (b)	d _h	k	Belső hajtás	Cikkszám:
4,5 mm	35 mm	22 mm	26 mm	8,5 mm	2,45 mm	AW20	0165 945 350
4,5 mm	40 mm	27 mm	31 mm	8,5 mm	2,45 mm	AW20	0165 945 400
4,5 mm	45 mm	27 mm	31 mm	8,5 mm	2,45 mm	AW20	0165 945 450
4,5 mm	50 mm	29 mm	33 mm	8,5 mm	2,45 mm	AW20	0165 945 500
4,5 mm	60 mm	34 mm	38 mm	8,5 mm	2,45 mm	AW20	0165 945 600

ASSY® PLUS KORPUS FEJFURATOS FORGÁCSLAPCSAVAR



Alapanyag: Edzett acél

Felület: Horganyzott

Fejforma: Süllyesztett fej

Fej részletei: Marózsebek

Menet kivitele: Részmenet

Menet jellege: Facsavarmenet

Menetforma: Sűrű menet

Csúcsforma: Fúróhegy

Felhasználási terület: Bútorok, korpusz, szárazépítéset, belső-építéset, pavilonok

A következő anyagokhoz: Rétegelt lemezek, fa, fa alapanyagok, lombos fákból készült faanyagok, LVL, fenyőfélékből készült faanyagok

Különösen a bútortipar, és a szárazépítéset és belsőépítéset területén a fa-fa kapcsolatok résmentes, peremközeli csavarozásához. A fejfurat lehetővé teszi a színben illeszkedő takarókupakkal történő, tökéletes kombinációt.



ETA-11/0190

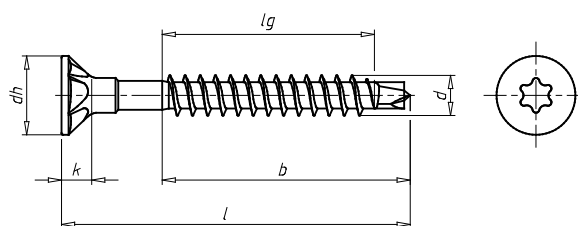

d	l	Menethossz (lg)	Menethossz fúróhegygel együtt (b)	d _h	k	Belső hajtás	Cikkszám:
4,5 mm	35 mm	17 mm	21 mm	8,9 mm	2,7 mm	AW20	0165 945 035
4,5 mm	40 mm	22 mm	26 mm	8,9 mm	2,7 mm	AW20	0165 945 040
4,5 mm	45 mm	22 mm	26 mm	8,9 mm	2,7 mm	AW20	0165 945 045
4,5 mm	50 mm	24 mm	28 mm	8,9 mm	2,7 mm	AW20	0165 945 050
4,5 mm	60 mm	29 mm	33 mm	8,9 mm	2,7 mm	AW20	0165 945 060

**ASSY® 3.0 FEJFURATOS
FORGÁCSLAPCSAVAR**



Speciálisan a bútörpar és a szárazépítészet fa-fa kapcsolatainak csavarozásához. A fej színben illeszkedő takarókupakok segítségével letakarható.



ETA-11/0190

Alapanyag: Edzett acél**Felület:** Horganyzott**Fejforma:** Süllyesztett fej**Fej részletei:** Marózsebek**Menet kivitele:** Részmenet**Menet jellege:** Facsavarmenet**Menetforma:** Duplamenet**Csúcsforma:** Gyűrűs menettel ellátott csavarhegy**Felhasználási terület:** Bútorok, korpuzok

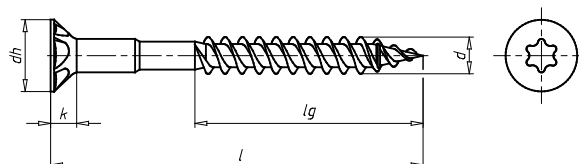
A következő anyagokhoz: Rétegelt lemezek, fa, fa alapanyagok, lombos fákból készült faanyagok, LVL, fenyőfélékből készült faanyagok



d	l	Menethossz (lg)	d _h	k	Belső hajtás	Cikkszám:
4,5 mm	25 mm	15 mm	8,65 mm	2,45 mm	AW20	0162 245 025
4,5 mm	30 mm	19 mm	8,65 mm	2,45 mm	AW20	0162 245 030
4,5 mm	35 mm	21 mm	8,65 mm	2,45 mm	AW20	0162 245 035
4,5 mm	40 mm	26 mm	8,65 mm	2,45 mm	AW20	0162 245 040
4,5 mm	45 mm	26 mm	8,65 mm	2,45 mm	AW20	0162 245 045
4,5 mm	50 mm	28 mm	8,65 mm	2,45 mm	AW20	0162 245 050
4,5 mm	55 mm	33 mm	8,65 mm	2,45 mm	AW20	0162 245 055
4,5 mm	60 mm	33 mm	8,65 mm	2,45 mm	AW20	0162 245 060
4,5 mm	70 mm	38 mm	8,65 mm	2,45 mm	AW20	0162 245 070
5 mm	50 mm	30 mm	9,4 mm	2,9 mm	AW20	0162 250 50
5 mm	60 mm	37 mm	9,4 mm	2,9 mm	AW20	0162 250 60
5 mm	70 mm	42 mm	9,4 mm	2,9 mm	AW20	0162 250 70
5 mm	80 mm	42 mm	9,4 mm	2,9 mm	AW20	0162 250 80
5 mm	90 mm	47 mm	9,4 mm	2,9 mm	AW20	0162 250 90
5 mm	100 mm	52 mm	9,4 mm	2,9 mm	AW20	0162 250 100
6 mm	60 mm	37 mm	11,75 mm	4 mm	AW30	0162 260 60
6 mm	80 mm	50 mm	11,75 mm	4 mm	AW30	0162 260 80
6 mm	100 mm	60 mm	11,75 mm	4 mm	AW30	0162 260 100
6 mm	120 mm	70 mm	11,75 mm	4 mm	AW30	0162 260 120

ASSY® 3.0 SÁRGAREZEZETT ZONGORAPÁNT CSAVAR

Speciálisan zsanérok fára vagy fa
alapanyagokra történő csavarozásához



ETA-11/0190

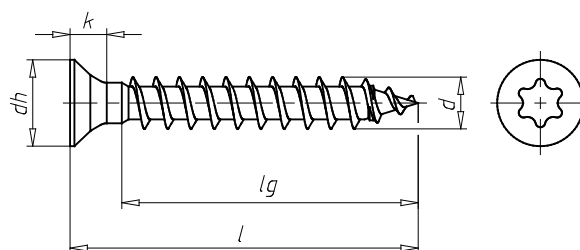

Alapanyag: Edzett acél

Felület: Sárgaréz

Fejforma: Kis méretű süllyesztett fej

Menet kivitele: Tövigenet

Menet jellege: Facsavarmenet

Menetforma: Sűrű menet

Csúcsforma: Gyűrűs menettel ellátott csavarhegy

Felhasználási terület: Bútorok, korpuzok, vasalatok, zongorapánt

A következő anyagokhoz: Rétegelt lemezek, fa, fa alapanyagok, lombos fákból készült faanyagok, LVL, fenyőfélékből készült faanyagok

d	l	Menethossz (lg)	d _h	k	Belső hajtás	Cikkszám:
3 mm	10 mm	7 mm	4,9 mm	1,3 mm	AW10	0168 130 010
3 mm	12 mm	9 mm	4,9 mm	1,3 mm	AW10	0168 130 012
3 mm	16 mm	13 mm	4,9 mm	1,3 mm	AW10	0168 130 016
3 mm	20 mm	17 mm	4,9 mm	1,3 mm	AW10	0168 130 020
3 mm	25 mm	22 mm	4,9 mm	1,3 mm	AW10	0168 130 025

ASSY® 3.0 HORGANYZOTT ZONGORAPÁNT CSAVAR



Alapanyag: Edzett acél
Felület: Horganyzott
Fejforma: Kis méretű süllyesztett fej
Menet kivitele: Tövigmenet
Menet jellege: Facsavarmenet
Menetforma: Sűrű menet
Csúcsforma: Gyűrűs menettel ellátott csavarhegy
Felhasználási terület: Bútorok, korpuszok, vasalatok, zongorapánt
A következő anyagokhoz: Rétegelt lemezek, fa, fa alapanyagok, lombos fákból készült faanyagok, LVL, fenyőfélékből készült faanyagok

Ideális vasalatok és zongorapántok rögzítéséhez



ETA-11/0190

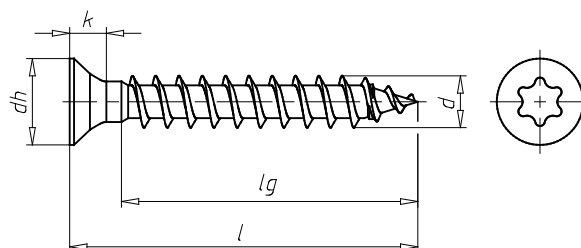

d	l	Menethossz (lg)	dh	k	Belső hajtás	Cikkszám:
3 mm	12 mm	9 mm	4,9 mm	1,3 mm	AW10	0168 330 012
3 mm	16 mm	13 mm	4,9 mm	1,3 mm	AW10	0168 330 016
3 mm	20 mm	17 mm	4,9 mm	1,3 mm	AW10	0168 330 020
3 mm	25 mm	22 mm	4,9 mm	1,3 mm	AW10	0168 330 025

ASSY® 3.0 HÁTFAL CSAVAR



Alapanyag: Edzett acél
Felület: Horganyzott
Fejforma: Hátfal fej
Menet kivitele: Tövigmenet
Menet jellege: Facsavarmenet
Menetforma: Duplamenet
Csúcsforma: Gyűrűs menettel ellátott csavarhegy
Felhasználási terület: Bútorok, korpuszok, hátfalak
A következő anyagokhoz: Rétegelt lemezek, fa, fa alapanyagok, lombos fákból készült faanyagok, LVL, fenyőfélékből készült faanyagok



ETA-11/0190

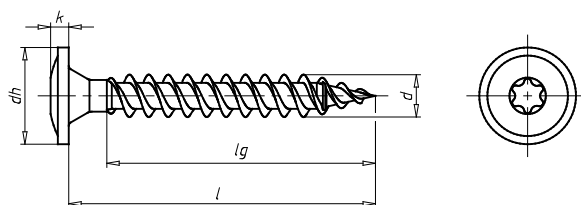

d	l	Menethossz (lg)	dh	k	Belső hajtás	Cikkszám:
3 mm	20 mm	17 mm	7,8 mm	1,5 mm	AW10	0167 130 020
3 mm	25 mm	22 mm	7,8 mm	1,5 mm	AW10	0167 130 025
3 mm	30 mm	27 mm	7,8 mm	1,5 mm	AW10	0167 130 030

Folytatás ASSY® 3.0 HÁTFALCSAVAR

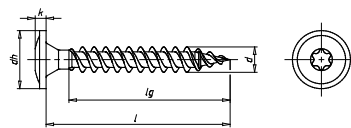

d	l	Menethossz (lg)	d _h	k	Belső hajtás	Cikkszám:
3 mm	35 mm	32 mm	7,8 mm	1,5 mm	AW10	0167 130 035
4 mm	30 mm	27 mm	9,3 mm	1,8 mm	AW20	0167 140 030
4 mm	35 mm	32 mm	9,3 mm	1,8 mm	AW20	0167 140 035
4 mm	40 mm	37 mm	9,3 mm	1,8 mm	AW20	0167 140 040
4 mm	45 mm	42 mm	9,3 mm	1,8 mm	AW20	0167 140 045

SAROKKÖTŐ CSAVAR

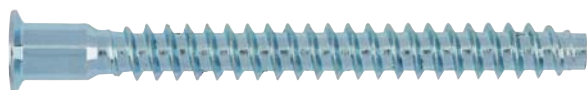

Alapanyag: Edzett acél

Felület: Horganyzott

Fejforma: Süllyesztett fej

Menet kivitele: Részmenet

Menet jellege: Facsavarmenet

Menetforma: Sűrű menet

Csúcsforma: Lapos

Felhasználási terület: Korpusz, szárazépítészet, pavilonok, bútorok

A következő anyagokhoz: Fa, fa alapanyagok, fenyőfélékből készült faanyagok

A bútoripar és szárazépítészet előfűrt korpuszelemeinek rögzítéséhez.

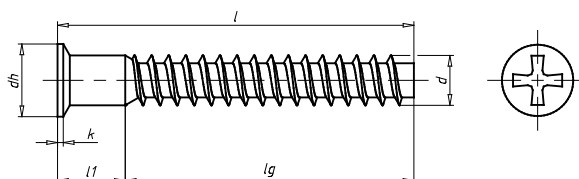
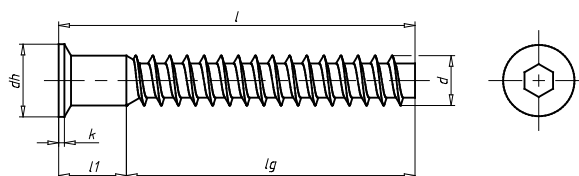
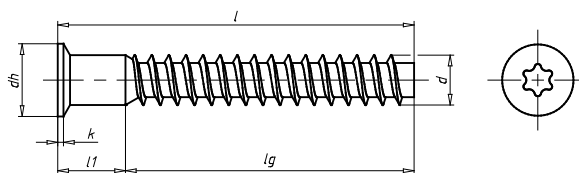

d	l	Menethossz (lg)	d _h	k	Belső hajtás	Cikkszám:
7 mm	50 mm	40 mm	10 mm	0,8 mm	Z3	0276 17 50
7 mm	50 mm	40 mm	10 mm	0,8 mm	IS4	0276 27 50
7 mm	50 mm	40 mm	10 mm	0,8 mm	AW25	0276 37 50
7 mm	70 mm	60 mm	10 mm	0,8 mm	Z3	0276 17 70
7 mm	70 mm	60 mm	10 mm	0,8 mm	IS4	0276 27 70
7 mm	70 mm	60 mm	10 mm	0,8 mm	AW25	0276 37 70

FEJFURATOS SAROKKÖTŐ CSAVAR



Alapanyag: Edzett acél

Felület: Horganyzott

A bútortipar és szárazépítéssel előfűrt korpuszelemeinek rögzítéséhez. A csavarfej a takarókupakkal letakarható.

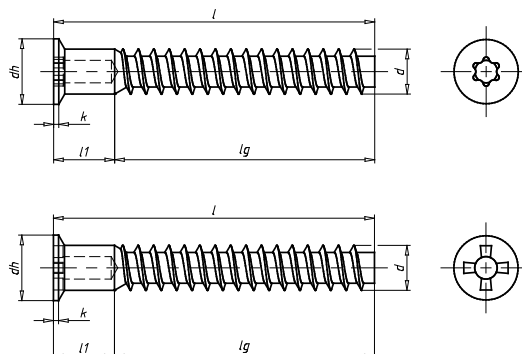

d	l	Menethossz (lg)	d _h	k	Belső hajtás	Cikkszám:
7 mm	40 mm		10 mm		Z3	0276 7 40
7 mm	50 mm	40 mm	10 mm	0,8 mm	Z3	0276 7 50
7 mm	50 mm	40 mm	10 mm	0,8 mm	AW25	0276 47 50
7 mm	70 mm	60 mm	10 mm	0,8 mm	Z3	0276 7 70
7 mm	70 mm	60 mm	10 mm	0,8 mm	AW25	0276 47 70

A TÍPUSÚ EURO-CSAVAR



Alapanyag: Edzett acél

Felület: Nikkelezett

Fejforma: Süllyesztett fej

Fej részletei: A típus

Menet kivitele: Tövigmenet

Menet jellege: Facsavarmenet

Menetforma: Sűrű menet

Csúcsforma: Lapos

Felhasználási terület: Vasalatok, szárazépítéssel, pavilonok, bútortipar

A következő anyagokhoz: Fa, fa alapanyagok, fenyőfélékből készült faanyagok

A bútortipar területén ajtózsarnérok, zsanérok, fiókcsúszók és vasalatalkatrészek rögzítéséhez

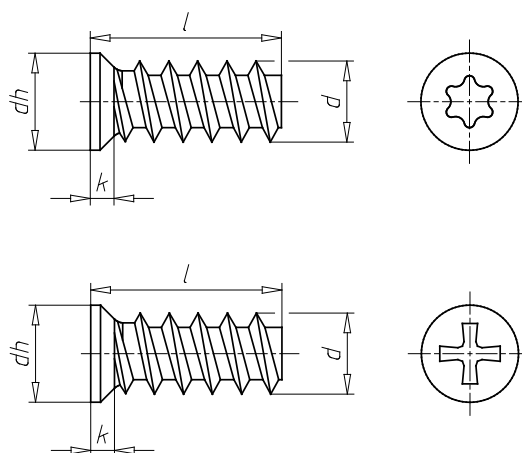

d	l	d _h	k	Belső hajtás	Cikkszám:
6,3 mm	11 mm	6,8 mm	1,8 mm	AW20	0276 663 11
6,3 mm	11 mm	6,8 mm	1,8 mm	Z2	0276 163 11
6,3 mm	11 mm	7,4 mm	1,8 mm	AW20	0276 563 11
6,3 mm	11 mm	7,4 mm	1,8 mm	Z2	0276 063 11
6,3 mm	14 mm	6,8 mm	1,8 mm	AW20	0276 663 14
6,3 mm	14 mm	6,8 mm	1,8 mm	Z2	0276 163 14
6,3 mm	14 mm	7,4 mm	1,8 mm	AW20	0276 563 14

Folytatás **A TÍPUSÚ EURO-CSAVAR**

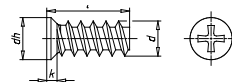

d	l	d _h	k	Belső hajtás	Cikkszám:
6,3 mm	14 mm	7,4 mm	1,8 mm	Z2	0276 063 14
6,3 mm	18 mm	7,4 mm	1,8 mm	AW20	0276 563 18
6,3 mm	18 mm	7,4 mm	1,8 mm	Z2	0276 063 18

EURO-CSAVAR



Alapanyag: Edzett acél

Felület: Horganyzott

Fejforma: Süllyesztett fej

Menet kivitele: Tövigmenet

Menet jellege: Facsavarmenet

Menetforma: Sűrű menet

Csúcsforma: Lapos

Felhasználási terület: Vasalatok, szárazépítéset, pavilonok, bútorok

A következő anyagokhoz: Fa, fa alapanyagok, fenyőfélékből készült faanyagok

A bútoripar területén ajtózsanérok, zsanérok, fiókcsúszók és vasalatalkatrészek rögzítéséhez

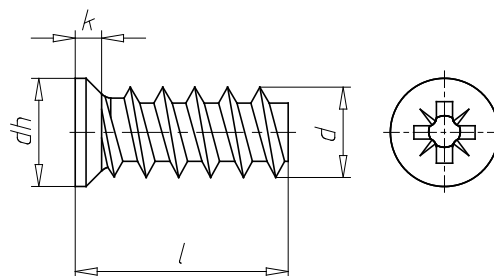

d	l	d _h	k	Belső hajtás	Cikkszám:
6,3 mm	10 mm	8 mm	2 mm	Z2	0276 063 010
6,3 mm	20 mm	8 mm	2 mm	Z2	0276 063 020

B TÍPUSÚ EURO-CSAVAR



Alapanyag: Edzett acél

Felület: Nikkelezett

A bútoripar területén ajtózsanérok, zsanérok, fiókcsúszók és vasalatalkatrészek rögzítéséhez

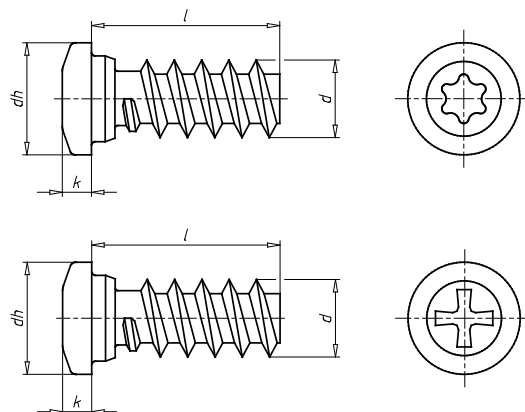

d	l	d _h	k	Belső hajtás	Cikkszám:
6,3 mm	10 mm	9 mm	2,1 mm	AW20	0276 863 10
6,3 mm	10 mm	9 mm	2,1 mm	AW20	0276 963 10
6,3 mm	10 mm	9 mm	2,1 mm	Z2	0276 63 10

Folytatás **B TÍPUSÚ EURO-CSAVAR**

d	l	d _h	k	Belső hajtás	Cikkszám:
6,3 mm	10 mm	9 mm	2,1 mm	Z2	0276 630 10
6,3 mm	11 mm	9 mm	2,1 mm	Z2	0276 63 11
6,3 mm	12 mm	9 mm	2,1 mm	AW20	0276 863 12
6,3 mm	12 mm	9 mm	2,1 mm	AW20	0276 963 12
6,3 mm	12 mm	9 mm	2,1 mm	Z2	0276 63 12
6,3 mm	12 mm	9 mm	2,1 mm	Z2	0276 630 12
6,3 mm	14 mm	9 mm	2,1 mm	AW20	0276 863 14
6,3 mm	14 mm	9 mm	2,1 mm	Z2	0276 63 14
6,3 mm	16 mm	9 mm		Z2	0276 63 16
6,3 mm	18 mm	9 mm	2,1 mm	AW20	0276 863 18
6,3 mm	18 mm	9 mm	2,1 mm	Z2	0276 63 18

LAPOS TAKARÓKUPAK, A HATLAPÚ BELSŐ KULCSNYÍLÁSÚ ÉS AW-HAJTÁSOKHOZ

**Minden torx és AW-hajtású csavarhoz
illeszkedik**

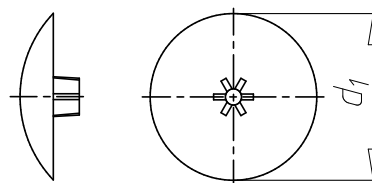

Alapanyag: Műanyag

d ₁	A következő faszínekhez:	Szín	A következő színekhez:	Cikkszám:
12 mm		Világosszürke RAL 7035	AW20	0590 720 102
12 mm		Tiszta fehér RAL 9010	AW20	0590 720 101
12 mm		Ezüstszerű RAL 7001	AW20	0590 720 103
12 mm		Porszerű RAL 7037	AW20	0590 720 104
12 mm		Mélyfekete RAL 9005	AW20	0590 720 112
12 mm	Bükk, vörösfenyő	Okkerbarna RAL 8001	AW20	0590 720 109
12 mm	Sötét tölgy	Őzbarna RAL 8007	AW20	0590 720 110
12 mm	Világos tölgy	Barnabézs RAL 1011	AW20	0590 720 108
12 mm	Kőris	Világos elefántcsont RAL 1015	AW20	0590 720 105
12 mm	Erdei fenyő, fenyő	Homoksárga RAL 1002	AW20	0590 720 107
12 mm	Cseresznye	Sáfránysárga RAL 1017	AW20	0590 720 106
12 mm	Mahagóni	Mahagóni RAL 8016	AW20	0590 720 111
15 mm		Világosszürke RAL 7035	AW25	0590 725 102
15 mm		Világosszürke RAL 7035	AW30	0590 730 202
15 mm		Tiszta fehér RAL 9010	AW25	0590 725 101
15 mm		Tiszta fehér RAL 9010	AW30	0590 730 201
15 mm		Tiszta fehér RAL 9010	AW40	0590 740 101
15 mm		Ezüstszerű RAL 7001	AW25	0590 725 103
15 mm		Ezüstszerű RAL 7001	AW30	0590 730 203
15 mm		Porszerű RAL 7037	AW25	0590 725 104
15 mm		Porszerű RAL 7037	AW30	0590 730 204
15 mm		Mélyfekete RAL 9005	AW25	0590 725 112
15 mm		Mélyfekete RAL 9005	AW30	0590 730 212
15 mm	Bükk, vörösfenyő	Okkerbarna RAL 8001	AW25	0590 725 109
15 mm	Bükk, vörösfenyő	Okkerbarna RAL 8001	AW30	0590 730 209

Folytatás LAPOS TAKARÓKUPAK, A HATLAPÚ BELSŐ KULCSNYÍLÁSÚ ÉS AW-HAJTÁSOKHOZ

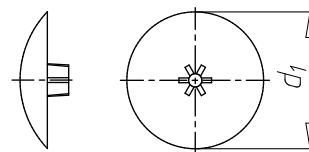

d ₁	A következő faszínekhez:	Szín	A következő színekhez:	Cikkszám:
15 mm	Sötét tölgy	Özbarna RAL 8007	AW25	0590 725 110
15 mm	Sötét tölgy	Özbarna RAL 8007	AW30	0590 730 210
15 mm	Világos tölgy	Barnabézs RAL 1011	AW25	0590 725 108
15 mm	Világos tölgy	Barnabézs RAL 1011	AW30	0590 730 208
15 mm	Kőris	Világos elefántcsont RAL 1015	AW25	0590 725 105
15 mm	Kőris	Világos elefántcsont RAL 1015	AW30	0590 730 205
15 mm	Erdei fenyő, fenyő	Homoksárga RAL 1002	AW25	0590 725 107
15 mm	Erdei fenyő, fenyő	Homoksárga RAL 1002	AW30	0590 730 207
15 mm	Cseresznye	Sáfránysárga RAL 1017	AW25	0590 725 106
15 mm	Cseresznye	Sáfránysárga RAL 1017	AW30	0590 730 206
15 mm	Mahagóni	Mahagóni RAL 8016	AW25	0590 725 111
15 mm	Mahagóni	Mahagóni RAL 8016	AW30	0590 730 211
15 mm	Mahagóni	Mahagóni RAL 8016	AW40	0590 740 111
18 mm		Okkerbarna RAL 8001	AW30	0590 730 109
18 mm		Tiszta fehér RAL 9010	AW30	0590 730 101
18 mm		Tiszta fehér RAL 9010	AW40	0590 740 201
18 mm		Ezüstszürke RAL 7001	AW40	0590 740 203
18 mm		Mélyfekete RAL 9005	AW30	0590 730 112
18 mm	Erdei fenyő, fenyő	Homoksárga RAL 1002	AW30	0590 730 107
18 mm	Cseresznye	Sáfránysárga RAL 1017	AW40	0590 740 206
18 mm	Mahagóni	Mahagóni RAL 8016	AW30	0590 730 111
18 mm	Mahagóni	Mahagóni RAL 8016	AW40	0590 740 211

ÁTFEDŐ TAKARÓKUPAK, A HATLAPÚ BELSŐ KULCSNYÍLÁSÚ ÉS AW-HAJTÁSOKHOZ

Minden torx és AW-hajtású csavarhoz illeszkedik

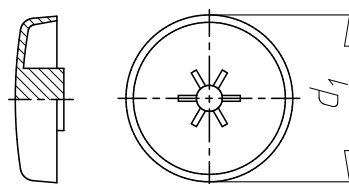

Alapanyag: Műanyag

d ₁	A következő faszínekhez:	Szín	A következő színekhez:	Cikkszám:
12 mm		Tiszta fehér RAL 9010	AW20	0590 721 101
15 mm		Tiszta fehér RAL 9010	AW25	0590 726 101
15 mm		Tiszta fehér RAL 9010	AW30	0590 731 201
15 mm		Ezüstszürke RAL 7001	AW30	0590 731 203
15 mm		Mélyfekete RAL 9005	AW30	0590 731 212
15 mm	Bükk, vörösfenyő	Okkerbarna RAL 8001	AW30	0590 731 209
15 mm	Mahagóni	Mahagóni RAL 8016	AW30	0590 731 211

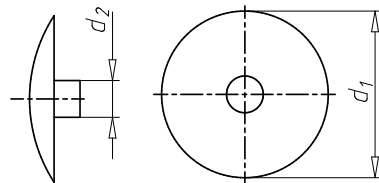
**TAKARÓKUPAK FEJFURATOS
CSAVAROKHOZ**
Fejfuratos csavarokhoz

Alapanyag: Polietilén - PE

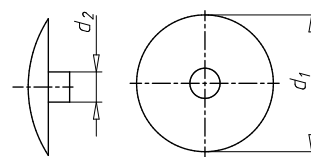
d_1	d_2	A következő faszínekhez:	Szín	Cikkszám:
12 mm	2,5 mm		Világosszürke RAL 7035	0590 122 553
12 mm	2,5 mm		Tiszta fehér RAL 9010	0590 122 5
12 mm	2,5 mm		Ezüstszürke RAL 7001	0590 122 55
12 mm	2,5 mm		Porszürke RAL 7037	0590 122 551
12 mm	2,5 mm		Mélyfekete RAL 9005	0590 122 56
12 mm	2,5 mm	Juhar	Juhar	0590 122 556
12 mm	2,5 mm	Bükk, vörösfenyő	Okkerbarna RAL 8001	0590 122 592
12 mm	2,5 mm	Sötét tölgy	Őzbarna RAL 8007	0590 122 59
12 mm	2,5 mm	Kóris	Világos elefántcsont RAL 1015	0590 122 531
12 mm	2,5 mm	Erdei fenyő, fenyő	Homoksárga RAL 1002	0590 122 532
12 mm	2,5 mm	Cseresznye	Sáfránysárga RAL 1017	0590 122 552
12 mm	2,5 mm	Mahagóni	Mahagóni RAL 8016	0590 122 591
12 mm	2,5 mm	Vörös bükk	Vörös bükk	0590 122 555
12 mm	3 mm		Tiszta fehér RAL 9010	0590 12
12 mm	3 mm		Ezüstszürke RAL 7001	0590 12 5
12 mm	3 mm		Mélyfekete RAL 9005	0590 12 6
12 mm	3 mm	Bükk, vörösfenyő	Okkerbarna RAL 8001	0590 12 92
12 mm	3 mm	Sötét tölgy	Őzbarna RAL 8007	0590 12 9
12 mm	3 mm	Mahagóni	Mahagóni RAL 8016	0590 12 91
15 mm	2,5 mm		Világosszürke RAL 7035	0590 152 553
15 mm	2,5 mm		Tiszta fehér RAL 9010	0590 152 5
15 mm	2,5 mm		Ezüstszürke RAL 7001	0590 152 595
15 mm	2,5 mm		Porszürke RAL 7037	0590 152 551
15 mm	2,5 mm		Mélyfekete RAL 9005	0590 152 56
15 mm	2,5 mm	Juhar	Juhar	0590 152 556
15 mm	2,5 mm	Bükk, vörösfenyő	Okkerbarna RAL 8001	0590 152 592
15 mm	2,5 mm	Sötét tölgy	Őzbarna RAL 8007	0590 152 59
15 mm	2,5 mm	Kóris	Világos elefántcsont RAL 1015	0590 152 554
15 mm	2,5 mm	Erdei fenyő, fenyő	Homoksárga RAL 1002	0590 152 53
15 mm	2,5 mm	Cseresznye	Sáfránysárga RAL 1017	0590 152 552
15 mm	2,5 mm	Mahagóni	Mahagóni RAL 8016	0590 152 591
15 mm	2,5 mm	Vörös bükk	Vörös bükk	0590 152 555
15 mm	3 mm		Tiszta fehér RAL 9010	0590 15
15 mm	3 mm		Ezüstszürke RAL 7001	0590 15 5
15 mm	3 mm		Porszürke RAL 7037	0590 15 51
15 mm	3 mm		Mélyfekete RAL 9005	0590 15 6
15 mm	3 mm	Bükk, vörösfenyő	Okkerbarna RAL 8001	0590 15 92
15 mm	3 mm	Sötét tölgy	Őzbarna RAL 8007	0590 15 9
15 mm	3 mm	Cseresznye	Sáfránysárga RAL 1017	0590 15 52
15 mm	3 mm	Mahagóni	Mahagóni RAL 8016	0590 15 91
17 mm	3 mm		Tiszta fehér RAL 9010	0590 905 1
17 mm	3 mm		Ezüstszürke RAL 7001	0590 905 2

Folytatás **TAKARÓKUPAK FEJFURATOS CSAVAROKHOZ**

d_1	d_2	A következő faszínekhez:	Szín	Cikkszám:
17 mm	3 mm	Cseresznye	Sáfránysárga RAL 1017	0590 905 6
17 mm	3 mm	Mahagóni	Mahagóni RAL 8016	0590 905 3
18 mm	3 mm		Tiszta fehér RAL 9010	0590 157
18 mm	3 mm		Ezüstszürke RAL 7001	0590 157 5
18 mm	3 mm	Cseresznye	Sáfránysárga RAL 1017	0590 157 6
18 mm	3 mm	Mahagóni	Mahagóni RAL 8016	0590 157 91

ABLAKGYÁRTÁS ÉS -SZERELÉS



ASSY® FBS ABLAK- ÉS VASALTRÖGZÍTŐ CSAVAR



Alapanyag: Edzett acél
Felület: Horganyzott
Fejforma: Süllyesztett lencsefej
Fej részletei: Fékbordák
Menet kivitele: Tövigmenet
Menet jellege: Facsavarmenet
Menetforma: Sűrű menet
Csúcsforma: Gyűrűs menettel ellátott csavarhegy
Felhasználási terület: Ablakok, vasalatok, bútorok
A következő anyagokhoz: Rétegelt lemezek, fa, fa alapanyagok, lombos fákból készült faanyagok, LVL, fenyőfélékből készült faanyagok

A speciális fékbordás fejnek köszönhetően ideális az ablak- és bútorgyártás területén előforduló összes vasalathoz.



ETA-11/0190

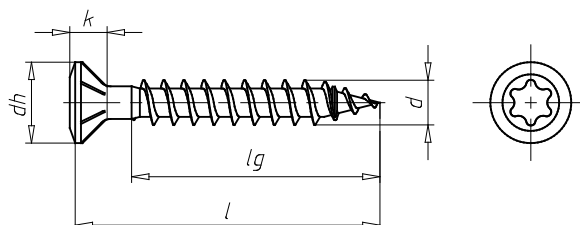

d	l	d _h	k	Belső hajtás	Menethossz (lg)	Cikkszám:
4 mm	40 mm	7,2 mm	2,8 mm	AW20	32 mm	0170 540 40
4 mm	45 mm	7,2 mm	2,8 mm	AW20	37 mm	0170 540 45

ASSY® FBS VÁLOGATOTT ABLAK- ÉS VASALTRÖGZÍTŐ CSAVAR



Alapanyag: Edzett acél
Felület: Horganyzott
Fejforma: Süllyesztett lencsefej
Fej részletei: Fékbordák
Menet kivitele: Tövigmenet
Menet jellege: Facsavarmenet
Menetforma: Sűrű menet
Csúcsforma: Gyűrűs menettel ellátott csavarhegy
Felhasználási terület: Ablakok, vasalatok, bútorok
A következő anyagokhoz: Rétegelt lemezek, fa, fa alapanyagok, lombos fákból készült faanyagok, LVL, fenyőfélékből készült faanyagok

Tövigmenetes, lencsefejű, AW-hajtású ASSY csavar a faablakgyártás és a bútorigar összes vasalatához



ETA-11/0190

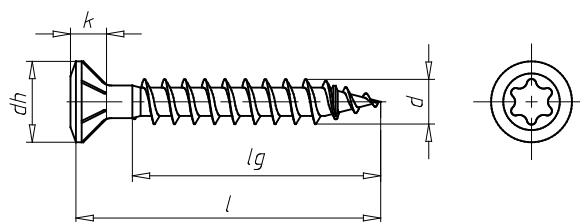

d	l	d _h	k	Belső hajtás	Menethossz (lg)	Cikkszám:
4 mm	25 mm	7,2 mm	2,8 mm	AW20	19 mm	0170 540 25
4 mm	30 mm	7,2 mm	2,8 mm	AW20	22 mm	0170 540 30
4 mm	35 mm	7,2 mm	2,8 mm	AW20	27 mm	0170 540 35

ASSY® PLUS FBS ABLAK- ÉS VASALTRÖGZÍTŐ CSAVAR

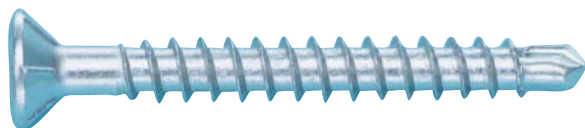

Faablakok vasalatainak rögzítéséhez.



ETA-10/0190

Alapanyag: Edzett acél

Felület: Horganyzott

Fejforma: Süllyesztett lencsefej

Fej részletei: Fékbordák

Menet kivitele: Tövigmenet

Menet jellege: Facsavarmenet

Menetforma: Sűrű menet

Csúcsforma: Fúróhegy

Felhasználási terület: Ablakok, vasalatok, bútorok

A következő anyagokhoz: Rétegelt lemezek, fa, fa alapanyagok, lombos fákból készült faanyagok, LVL, fenyőfélékből készült faanyagok

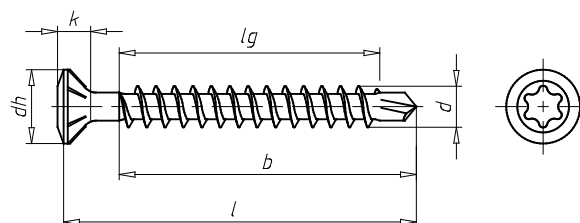

d	l	dh	k	Belső hajtás	Menethossz (lg)	Cikkszám:
4 mm	25 mm	7 mm	2,8 mm	AW20	18 mm	0165 744 025
4 mm	30 mm	7 mm	2,8 mm	AW20	23 mm	0165 744 030
4 mm	35 mm	7 mm	2,8 mm	AW20	25 mm	0165 744 035
4 mm	40 mm	7 mm	2,8 mm	AW20	30 mm	0165 744 040
4 mm	45 mm	7 mm	2,8 mm	AW20	35 mm	0165 744 045

ABLAKÉPÍTŐ CSAVAR ASSY® FBS CUT



ASSY csavar a faablakgyártás és a bútortipar összes vasalatához

Alapanyag: Acél

Felület: Horganyzott

Fejforma: Süllyesztett lencsefej

Menet jellege: Facsavarmenet

Csúcsforma: Gyűrűs menettel ellátott csavarhegy

Felhasználási terület: Ablakok, vasalatok

A következő anyagokhoz: Fa, lombos fákból készült faanyagok, fenyőfélékből készült faanyagok

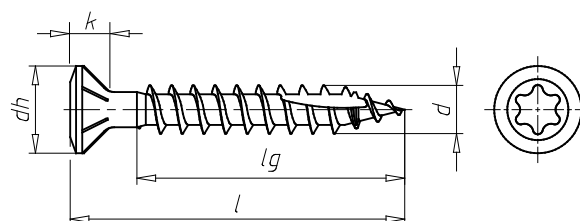

d	l	dh	k	Belső hajtás	Menethossz (lg)	Cikkszám:
3,5 mm	30 mm	7,2 mm	2,8 mm	AW20	22 mm	0170 543 530
4 mm	20 mm	7,2 mm	2,8 mm	AW20	16 mm	0170 544 020
4 mm	30 mm	7,2 mm	2,8 mm	AW20	22 mm	0170 544 030
4 mm	35 mm	7,2 mm	2,8 mm	AW20	27 mm	0170 544 035
4 mm	40 mm	7,2 mm	2,8 mm	AW20	32 mm	0170 544 040

Folytatás **ABLAKÉPÍTŐ CSAVAR ASSY® FBS CUT**

d	l	d _h	k	Belső hajtás	Menethossz (lg)	Cikkszám:
4 mm	45 mm	7,2 mm	2,8 mm	AW20	37 mm	0170 544 045
5 mm	35 mm	7,2 mm	2,8 mm	AW20	27 mm	0170 545 035

ASSY® 3.0 FES ABLAK SAROKCSAVAR



Alapanyag: Edzett acél
Felület: Cink-nikkel
Fejforma: Hengeres fej
Menet kivitele: Duplamenet
Menet jellege: Facsavarmenet
Menetforma: Sűrű menet
Csúcsforma: Ellenmenettel ellátott csavarhegy
Felhasználási terület: Ablak
A következő anyagokhoz: Fenyőfélékből készült faanyagok, lombos fákból készült faanyagok

Ablak sarokcsavar, mely egyedülálló kötőelemként használható a faablakok szárnyainak csavarozásához.



ift tanúsítvány vizsgálati jelentés sz. 12-002648 PR12

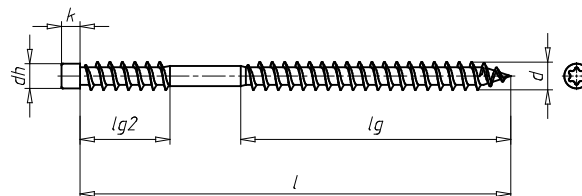

d ₁	d ₂	l ₁	k ₁	l ₂	l ₃	Cikkszám:
8,5 mm	8 mm	140 mm	4,5 mm	111 mm	28 mm	0170 585 140

ASSY® 3.0 FKS CSAVAR ABLAKGYÁRTÁSHOZ



Alapanyag: Edzett acél
Felület: Cink-nikkel
Fejforma: Hengeres fej
Menet kivitele: Duplamenet
Menet jellege: Facsavarmenet
Menetforma: Sűrű menet
Csúcsforma: Ellenmenettel ellátott csavarhegy
Felhasználási terület: Ablak
A következő anyagokhoz: Fenyőfélékből készült faanyagok, lombos fákból készült faanyagok

Az összehúzó hatással rendelkező csavar. Dolgozzon szorítók nélkül!

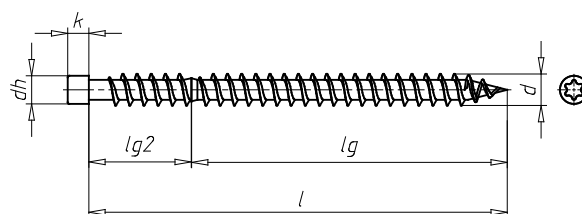

d ₁	d ₂	l ₁	k ₁	l ₂	l ₃	Cikkszám:
8,5 mm	8 mm	122 mm	4,5 mm	111 mm	28 mm	0170 585 120

ASSY® 3.0 VÁLOGATOTT FORGÁCSLAPCSAVAR



Alapanyag: Edzett acél

Felület: Horganyzott

Fejforma: Süllyesztett fej

Menet kivitele: Tövigmenet

Menet jellege: Facsavarmenet

Menetforma: Duplamenet

Csúcsforma: Gyűrűs menettel ellátott csavarhegy

Felhasználási terület: Bútorok, korpuzok, vasalatok

A következő anyagokhoz: Rétegelt lemezek, fa, fa alapanyagok, lombos fákból készült faanyagok, LVL, fenyőfélékből készült faanyagok

Speciálisan lemezek vagy vasalatok fára történő automatizált csavarozásához.



ETA-11/0190

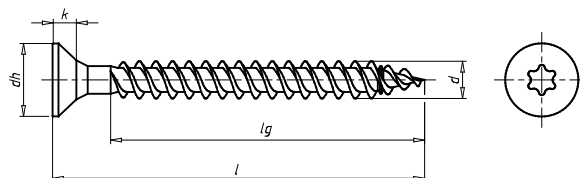

d	l	Menethossz (lg)	dh	k	Belső hajtás	Cikkszám:
3,5 mm	30 mm	25 mm	6,8 mm	2,1 mm	AW10	0170 435 030
3,5 mm	35 mm	30 mm	6,8 mm	2,1 mm	AW10	0170 435 035

ASSY® PLUS SÁRGÁRA HORGANYOZOTT KIVITEL FORGÁCSLAPCSAVAR



Alapanyag: Edzett acél

Felület: Sárgára horganyzott

Fejforma: 60 fokos top head

Fej részletei: Maróbordák

Menet kivitele: Részmenet

Menet jellege: Facsavarmenet

Menetforma: Sűrű menet

Csúcsforma: Fúróhegy

Felhasználási terület: Bútorok, korpuz, szárazépítéset, belső-építéset, pavilonok

A következő anyagokhoz: Fa, fa alapanyagok, fenyőfélékből készült faanyagok, rétegelt lemezek, LVL

Üveglécek vagy lábazati díszlécek tetszős rögzítéséhez a bútorigar, a szárazépítéset és a belsőépítéset területén.



ETA-11/0190

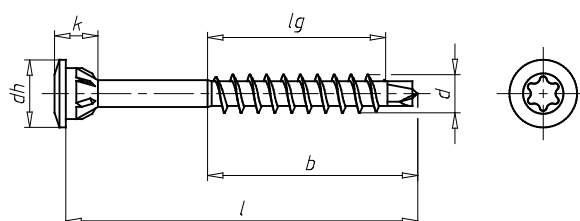

d	l	Menethossz (lg)	Menethossz fúróhegygel együtt (b)	dh	k	Belső hajtás	Cikkszám:
3 mm	25 mm	11 mm	14,5 mm	5,25 mm	3,55 mm	AW10	0165 813 25
3 mm	30 mm	14 mm	17,5 mm	5,25 mm	3,55 mm	AW10	0165 813 30
3 mm	35 mm	16 mm	19,5 mm	5,25 mm	3,55 mm	AW10	0165 813 35

ASSY® PLUS SÁRGAREZEZETT FORGÁCSLAPCSAVAR



Alapanyag: Edzett acél

Felület: Sárgaréz

Fejforma: 60 fokos top head

Fej részletei: Maróbordák

Menet kivitele: Részmenet

Menet jellege: Facsavarmenet

Menetforma: Sűrű menet

Csúcsforma: Fúróhegy

Felhasználási terület: Bútorok, korpusz, szárazépítéset, belső-építéset, pavilonok

A következő anyagokhoz: Rétegelt lemezek, fa, fa alapanyagok, lombos fákból készült faanyagok, LVL, fenyőféléből készült faanyagok

**Üveglécek vagy lábazati díslécek
tetszetős rögzítéséhez száraz belterekben
előfúrás nélkül pl. a szárazépítéset, a
bútoripar és a belsőépítéset területén.**



ETA-11/0190

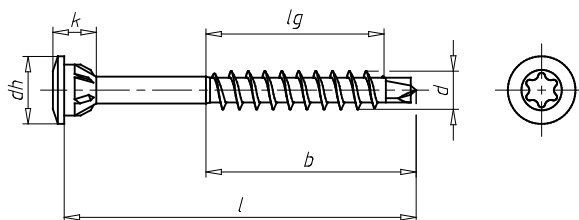

d	l	Menethossz (lg)	Menethossz fúróhegyvel együtt (b)	d _h	k	Belső hajtás	Cikkszám:
3 mm	25 mm	11 mm	14,5 mm	5,25 mm	3,55 mm	AW10	0165 823 25
3 mm	30 mm	14 mm	17,5 mm	5,25 mm	3,55 mm	AW10	0165 823 30
3 mm	35 mm	16 mm	19,5 mm	5,25 mm	3,55 mm	AW10	0165 823 35
3 mm	40 mm	19 mm	22,5 mm	5,25 mm	3,55 mm	AW10	0165 823 40
3 mm	45 mm	22 mm	25,5 mm	5,25 mm	3,55 mm	AW10	0165 823 45
3 mm	50 mm	22 mm	25,5 mm	5,25 mm	3,55 mm	AW10	0165 823 50

ASSY® PLUS BARNÍTOTT FORGÁCSLAPCSAVAR



Alapanyag: Edzett acél

Felület: Barnított

Fejforma: 60 fokos top head

Fej részletei: Maróbordák

Menet kivitele: Részmenet

Menet jellege: Facsavarmenet

Menetforma: Sűrű menet

Csúcsforma: Fúróhegy

Felhasználási terület: Bútorok, korpusz, szárazépítéset, belső-építéset, pavilonok

A következő anyagokhoz: Rétegelt lemezek, fa, fa alapanyagok, lombos fákból készült faanyagok, LVL, fenyőfélékből készült faanyagok

Univerzálisan használható a fa-fa kapcsolatok, pl. lábazati díszlécek vagy üveglécek száraz beltérekben történő színtel, láthatatlan rögzítéséhez.



ETA-11/0190

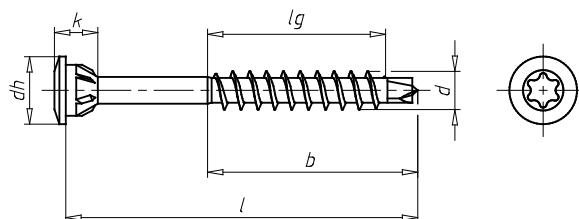

d	l	Menethossz (lg)	Menethossz fúróhegygel együtt (b)	dh	k	Belső hajtás	Cikkszám:
3 mm	25 mm	11 mm	14,5 mm	5,25 mm	3,55 mm	AW10	0165 833 25
3 mm	30 mm	14 mm	17,5 mm	5,25 mm	3,55 mm	AW10	0165 833 30
3 mm	35 mm	16 mm	19,5 mm	5,25 mm	3,55 mm	AW10	0165 833 35

ASSY® PLUS NIKKELEZETT FORGÁCSLAPCSAVAR



Alapanyag: Edzett acél

Felület: Nikkelezett

Fejforma: 60 fokos top head

Fej részletei: Maróbordák

Menet kivitele: Részmenet

Menet jellege: Facsavarmenet

Menetforma: Sűrű menet

Csúcsforma: Fúróhegy

Felhasználási terület: Bútorok, korpusz, szárazépítéset, belső-építéset, pavilonok

A következő anyagokhoz: Rétegelt lemezek, fa, fa alapanyagok, lombos fákból készült faanyagok, LVL, fenyőfélékből készült faanyagok



ETA-11/0190

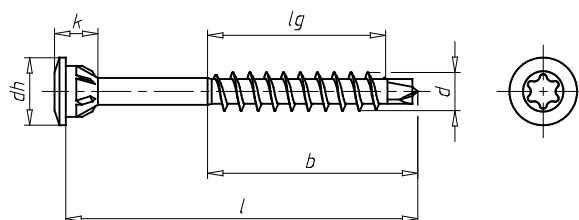

d	l	Menethossz (lg)	Menethossz fúróhegygel együtt (b)	dh	k	Belső hajtás	Cikkszám:
3 mm	25 mm	11 mm	14,5 mm	5,25 mm	3,55 mm	AW10	0165 853 25
3 mm	30 mm	14 mm	17,5 mm	5,25 mm	3,55 mm	AW10	0165 853 30
3 mm	35 mm	16 mm	19,5 mm	5,25 mm	3,55 mm	AW10	0165 853 35

Folytatás **ASSY®PLUS NIKKELEZETT FORGÁCSLAPCSAVAR**

d	l	Menethossz (lg)	Menethossz fúróheggyel együtt (b)	d _h	k	Belső hajtás	Cikkszám:
3 mm	40 mm	19 mm	22,5 mm	5,25 mm	3,55 mm	AW10	0165 853 40
3 mm	45 mm	22 mm	25,5 mm	5,25 mm	3,55 mm	AW10	0165 853 45
3 mm	50 mm	22 mm	25,5 mm	5,25 mm	3,55 mm	AW10	0165 853 50

ASSY®PLUS LAKKOZOTT FEHÉR FEJSEL FORGÁCSLAPCSAVAR

Fehérré festett fa alkatrészek, üveglécek vagy lábazati díszlécek belterekben történő tetszetős rögzítéséhez.



ETA-11/0190

Alapanyag: Edzett acél

Felület: Sárgára horganyzott

Fejforma: 60 fokos top head

Fej részletei: Maróbordák

Menet kivitele: Részmenet

Menet jellege: Facsavarmenet

Menetforma: Sűrű menet

Csúcsforma: Fúróhegy

Felhasználási terület: Bútorok, korpusz, szárazépítéset, belső-építéset, pavilonok

A következő anyagokhoz: Rétegelt lemezek, fa, fa alapanyagok, lombos fákból készült faanyagok, LVL, fenyőfélékből készült faanyagok

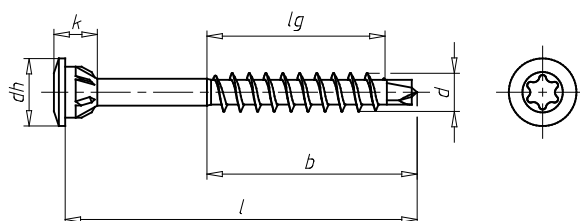

d	l	Menethossz (lg)	Menethossz fúróheggyel együtt (b)	d _h	k	Belső hajtás	Cikkszám:
3 mm	25 mm	11 mm	14,5 mm	5,25 mm	3,55 mm	AW10	0165 843 25
3 mm	30 mm	14 mm	17,5 mm	5,25 mm	3,55 mm	AW10	0165 843 30
3 mm	35 mm	16 mm	19,5 mm	5,25 mm	3,55 mm	AW10	0165 843 35

ASSY® PLUS A2 FORGÁCSLAPCSAVAR



Alapanyag: Rozsdamentes acél A2

Felület: Felületkezeletlen

Fejforma: 60 fokos top head

Fej részletei: Maróbordák

Menet kivitele: Részmenet

Menet jellege: Facsavarmenet

Menetforma: Sűrű menet

Csúcsforma: Fúróhegy

A következő anyagokhoz: Rétegelt lemezek, fa, fa alapanyagok, lombos fákból készült faanyagok, LVL, fenyőfélékből készült faanyagok

Időjárásnak kitett kültereken a homlokzati faelemek, üveglécek vagy lábazati díszlécek tetszetős rögzítéséhez.



ETA-11/0190

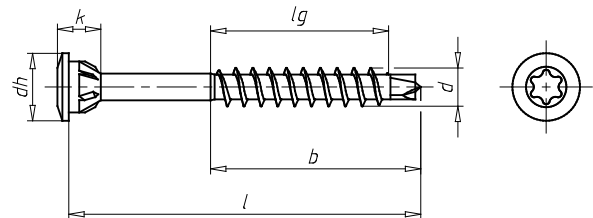

d	l	Menethossz (lg)	Menethossz fúróhegygel együtt (b)	dh	k	Belső hajtás	Cikkszám:
3 mm	25 mm	11 mm	14,5 mm	5,25 mm	3,55 mm	AW10	0166 103 25
3 mm	30 mm	14 mm	17,5 mm	5,25 mm	3,55 mm	AW10	0166 103 30
3 mm	35 mm	16 mm	19,5 mm	5,25 mm	3,55 mm	AW10	0166 103 35
3 mm	40 mm	19 mm	22,5 mm	5,25 mm	3,55 mm	AW10	0166 103 40
3 mm	45 mm	22 mm	25,5 mm	5,25 mm	3,55 mm	AW10	0166 103 45
3 mm	50 mm	22 mm	25,5 mm	5,25 mm	3,55 mm	AW10	0166 103 50
3,5 mm	60 mm	27 mm	30,5 mm	5,5 mm	3,8 mm	AW20	0166 135 60

AMO® III TÁVTARTÓ CSAVAR 7,5, 1-ES TÍPUSÚ, SÜLLYESZTETT MARÓFEJ



Alapanyag: Acél

Felület: Sárgára horganyzott

Fejforma: Süllyesztett marófej

A kő- és betonfalazatokba történő ablakrögzítésekhez. Süllyesztett marófejjel a fa- és műanyagprofilokba történő egyszerű besüllyesztéshez.



2000. január 12-i, 3174/0649-2 sz. tűzvédelmi vizsgálati jelentés

Az ift Rosenheim ift FE-07/1 irányelvnek megfelelő magas fokú vízállósággal rendelkező ablakra vonatkozó vizsgálata. 2006. május 17-i, 202 31790. sz. vizsgálati jelentés

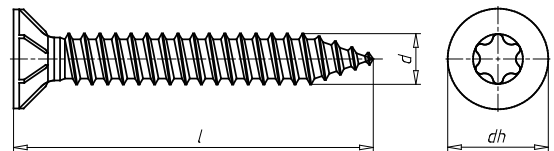

l	d	Belső hajtás	dh	Cikkszám:
72 mm	7,5 mm	AW30	12 mm	0234 130 72
82 mm	7,5 mm	AW30	12 mm	0234 130 82
92 mm	7,5 mm	AW30	12 mm	0234 130 92
102 mm	7,5 mm	AW30	12 mm	0234 130 102
112 mm	7,5 mm	AW30	12 mm	0234 130 112
122 mm	7,5 mm	AW30	12 mm	0234 130 122
132 mm	7,5 mm	AW30	12 mm	0234 130 132

Folytatás **AMO® III TÁVTARTÓ CSAVAR 7,5 1-ES TÍPUS, SÜLLYESZTETT MARÓFEJ**

l	d	Belső hajtás	d _h	Cikkszám:
152 mm	7,5 mm	AW30	12 mm	0234 130 152
182 mm	7,5 mm	AW30	12 mm	0234 130 182
212 mm	7,5 mm	AW30	12 mm	0234 130 212

AMO® III TÁVTARTÓ CSAVAR 2-ES TÍPUS 7,5, HENGERES FEJ, 7,5 MM



Alapanyag: Acél

Felület: Sárgára horganyzott

Fejforma: Kis méretű fej

A kő- és betonfalazatokba történő ablakrögzítésekhez. A különösen kisméretű hengeres fej a legkeskenyebb ablakhornokban történő csavarozáshoz. AW25-hajtással.



2000. január 12-i, 3174/0649-2 sz. tűzvédelmi vizsgálati jelentés

Az ift Rosenheim ift FE-07/1 irányelvnek megfelelő magas fokú vízállósággal rendelkező ablakra vonatkozó vizsgálat. 2006. május 17-i, 202 31790. sz. vizsgálati jelentés

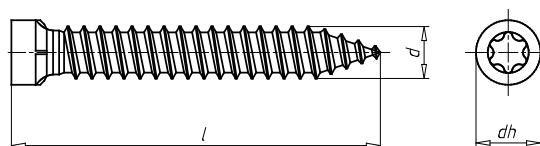

l	d	Belső hajtás	d _h	Cikkszám:
102 mm	7,5 mm	AW25	7,5 mm	0234 225 102
112 mm	7,5 mm	AW25	7,5 mm	0234 225 112
122 mm	7,5 mm	AW25	7,5 mm	0234 225 122
132 mm	7,5 mm	AW25	7,5 mm	0234 225 132
152 mm	7,5 mm	AW25	7,5 mm	0234 225 152
182 mm	7,5 mm	AW25	7,5 mm	0234 225 182
212 mm	7,5 mm	AW25	7,5 mm	0234 225 212

AMO® III TÁVTARTÓ CSAVAR 7,5, 2-ES TÍPUS, 8,0 MM, HENGERES FEJ



Alapanyag: Acél

Felület: Sárgára horganyzott

Fejforma: Kis méretű fej

A kő- és betonfalazatokba történő ablakrögzítésekhez. Kis méretű hengeres fej AW30-hajtással.



2000. január 12-i, 3174/0649-2 sz. tűzvédelmi vizsgálati jelentés

Az ift Rosenheim ift FE-07/1 irányelvnek megfelelő magas fokú vízállósággal rendelkező ablakra vonatkozó vizsgálata. 2006. május 17-i, 202 31790. sz. vizsgálati jelentés

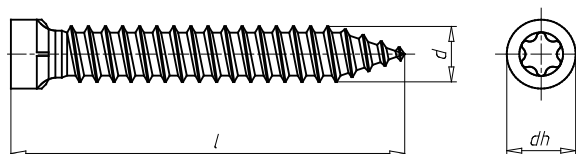

l	d	Belső hajtás	d _h	Cikkszám:
72 mm	7,5 mm	AW30	8 mm	0234 230 72
82 mm	7,5 mm	AW30	8 mm	0234 230 82
92 mm	7,5 mm	AW30	8 mm	0234 230 92
102 mm	7,5 mm	AW30	8 mm	0234 230 102
112 mm	7,5 mm	AW30	8 mm	0234 230 112
122 mm	7,5 mm	AW30	8 mm	0234 230 122
132 mm	7,5 mm	AW30	8 mm	0234 230 132
152 mm	7,5 mm	AW30	8 mm	0234 230 152
182 mm	7,5 mm	AW30	8 mm	0234 230 182
212 mm	7,5 mm	AW30	8 mm	0234 230 212

AMO® III TÁVTARTÓ CSAVAR 7,5, 3-AS TÍPUS, LAPOS FEJ



Alapanyag: Acél

Felület: Sárgára horganyzott

Fejforma: Félgömb fej

A kő- és betonfalazatokba történő ablakrögzítésekhez. Nagyméretű lapos fejének köszönhetően jól felfekszik a széleken és takarókupakkal optimálisan kitartható.



2000. január 12-i, 3174/0649-2 sz. tűzvédelmi vizsgálati jelentés

Az ift Rosenheim ift FE-07/1 irányelvnek megfelelő magas fokú vízállósággal rendelkező ablakra vonatkozó vizsgálata. 2006. május 17-i, 202 31790. sz. vizsgálati jelentés

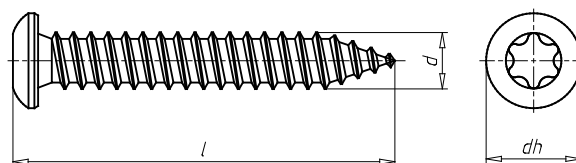

l	d	Belső hajtás	d _h	Cikkszám:
32 mm	7,5 mm	AW30	12,5 mm	0234 330 32
42 mm	7,5 mm	AW30	12,5 mm	0234 330 42
52 mm	7,5 mm	AW30	12,5 mm	0234 330 52
62 mm	7,5 mm	AW30	12,5 mm	0234 330 62
72 mm	7,5 mm	AW30	12,5 mm	0234 330 72
82 mm	7,5 mm	AW30	12,5 mm	0234 330 82

Folytatás **AMO® III TÁVTARTÓ CSAVAR 7,5** **3-AS TÍPUSÚ, LAPOS FEJ**

l	d	Belső hajtás	d _h	Cikkszám:
92 mm	7,5 mm	AW30	12,5 mm	0234 330 92
102 mm	7,5 mm	AW30	12,5 mm	0234 330 102
112 mm	7,5 mm	AW30	12,5 mm	0234 330 112
122 mm	7,5 mm	AW30	12,5 mm	0234 330 122
132 mm	7,5 mm	AW30	12,5 mm	0234 330 132
152 mm	7,5 mm	AW30	12,5 mm	0234 330 152
182 mm	7,5 mm	AW30	12,5 mm	0234 330 182
212 mm	7,5 mm	AW30	12,5 mm	0234 330 212

AMO® III TÁVTARTÓ CSAVAR 11,5



Alapanyag: Acél

Felület: Sárgára horganyzott

Fejforma: Kis méretű fej

A kö- és betonfalazatokba történő ablakrögzítésekhez. Szerelőfurat Ø 10 mm, hengeres fej Ø11,5mm, AW40-hajtás



2000. január 12-i, 3174/0649-2 sz. tűzvédelmi vizsgálati jelentés. Betörésgátlás - DIN V ENV 1627 szerint 2. ellenállási osztály. Az ift Rosenheim 2005. november 21-i, 255 29923. sz. szakértői véleménye. Az ift Rosenheim téglából készült falazatba történő ablak rögzítésére vonatkozó alkalmassági vizsgálata. 2006. július 10-i, 105 30599. sz. vizsgálati jelentés.

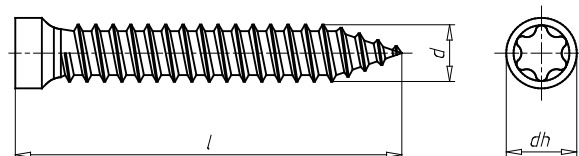

l	d	Belső hajtás	d _h	Cikkszám:
112 mm	11,5 mm	AW40	11,5 mm	0234 115 112
132 mm	11,5 mm	AW40	11,5 mm	0234 115 132
152 mm	11,5 mm	AW40	11,5 mm	0234 115 152
182 mm	11,5 mm	AW40	11,5 mm	0234 115 182

AMO® III TÁVTARTÓ CSAVAR 11,5



Alapanyag: Acél
Felület: Horganyzott
Fejforma: Kis méretű fej

A kö- és betonfalazatokba történő ablakrögzítésekhez. Szerelőfurat Ø10 mm, hengeres fej Ø11,5mm, AW40-hajtás



2000. január 12-i, 3174/0649-2 sz. tűzvédelmi vizsgálati jelentés. Betörésgátlás - DIN V ENV 1627 szerint 2. ellenállási osztály. Az ift Rosenheim 2005. november 21-i, 255 29923. sz. szakértői véleménye. Az ift Rosenheim téglából készült falazatba történő ablak rögzítésére vonatkozó alkalmassági vizsgálata. 2006. július 10-i, 105 30599. sz. vizsgálati jelentés.

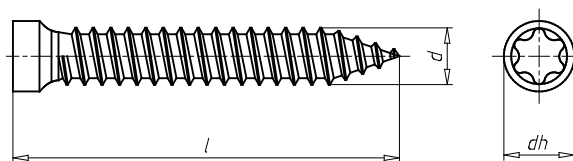

l	d	Belső hajtás	d _h	Cikkszám:
112 mm	11,5 mm	AW40	11,5 mm	0234 840 112
132 mm	11,5 mm	AW40	11,5 mm	0234 840 132
152 mm	11,5 mm	AW40	11,5 mm	0234 840 152
182 mm	11,5 mm	AW40	11,5 mm	0234 840 182

TÁVTARTÓ CSAVAR AMO®-Y 7,5 MM



Alapanyag: Acél
Felület: Ezüst cink lamella

Optimális a pórusbetonba és betonba történő ablakrögzítésekhez. Az optimalizált menetgeometria és a különleges bevonat - az AMO®-Y - miatt a pórusbetonba közvetlenül, előfúrás nélkül becsavarható.



Betörésgátlás - DIN V ENV 1627:1999 szerint 3. ellenállási osztály. Az ift Rosenheim 2010.06.16-i, 211 43728. sz. vizsgálati jelentése.

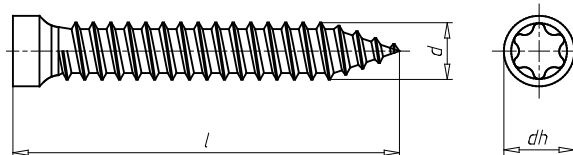

l	d	Az ablakkeret furatának átmérője (d _{Fenster})	Belső hajtás	d _h	Cikkszám:
152 mm	7,5 mm	6,2 mm	AW30	8 mm	0234 630 152
182 mm	7,5 mm	6,2 mm	AW30	8 mm	0234 630 182
202 mm	7,5 mm	6,2 mm	AW30	8 mm	0234 630 202

ASSY® – A CSAVAR A FA- ÉS ÉPÍTŐIPAR SZÁMÁRA

2016/2017

Shopok:

2040 Budaörs, Gyár utca 2.
T +36 23/418-130 · F +36 23/418-137

1037 Budapest, Bécsi út 250.
T +36 1/800-8022

4025 Debrecen, Postakert út 3/a
T +36 52/418-616 · F + 36 52/419-618

3516 Miskolc, Pesti út 5.
T +36 46/555-325 · F +36 46/555-326

8000 Székesfehérvár, Gugásvölgyi út 2.
T +36 22/785-397 · F +36 22/787-072

6728 Szeged, Dorozsmai u 17-19.
T +36 62/464-041

6000 Kecskemét, Izsáki út 82.
T +36 76/369-020

7629 Pécs, Zsolnay Vilmos út 119.
T +36 72/783-006

9012 Győr, Mérföldkő u. 11.
T +36 96/960-660

Würth Szereléstechnika Kft.
2040 Budaörs, Gyár u. 2.
T +36 23/418-130
F +36 23/418-137
info@wuerth.hu
www.wuerth.hu

A kiadványért felelős: Marketing Osztály
Nyomtatva: Magyarországon, 2017/03

Fenntartjuk a jogot, hogy a kiadványban megjelent termékek a termékfejlesztés során változhatnak. A fotók illusztráció jellegűek, a kiszállított áru, színben és formában a megjelenítettől eltérhet. A kiadványban megjelent nyomdai hibákért felelősséget nem vállalunk.

